



# SANPERA™ II



## **SANPERA™ II Player's Handbook**



Intended to alert the user to the presence of uninsulated “dangerous voltage” within the product’s enclosure that may be of sufficient magnitude to constitute a risk of electric shock to persons.

Intended to alert the user of the presence of important operating and maintenance (servicing) instructions in the literature accompanying the product.

**CAUTION:** Risk of electrical shock — DO NOT OPEN!



**CAUTION:** To reduce the risk of electric shock, do not remove cover. No user serviceable parts inside. Refer servicing to qualified service personnel.

**WARNING:** To prevent electrical shock or fire hazard, this apparatus should not be exposed to rain or moisture, and objects filled with liquids, such as vases, should not be placed on this apparatus. Before using this apparatus, read the operating guide for further warnings.



**Protective earthing terminal.** The apparatus should be connected to a mains socket outlet with a protective earthing connection.



Este símbolo tiene el propósito, de alertar al usuario de la presencia de “(voltaje) peligroso” sin aislamiento dentro de la caja del producto y que puede tener una magnitud suficiente como para constituir riesgo de descarga eléctrica.

Este símbolo tiene el propósito de alertar al usuario de la presencia de instrucciones importantes sobre la operación y mantenimiento en la información que viene con el producto.

**PRECAUCION:** Riesgo de descarga eléctrica ¡NO ABRIR!



**PRECAUCION:** Para disminuir el riesgo de descarga eléctrica, no abra la cubierta. No hay piezas útiles dentro. Deje todo mantenimiento en manos del personal técnico cualificado.

**ADVERTENCIA:** Para prevenir choque eléctrico o riesgo de incendios, este aparato no se debe exponer a la lluvia o a la humedad. Los objetos llenos de líquidos, como los floreros, no se deben colocar encima de este aparato. Antes de usar este aparato, lea la guía de funcionamiento para otras advertencias.



**Terminal de puesta a tierra de protección.** El aparato debe estar conectado a una toma de corriente con conexión a tierra de protección.



Ce symbole est utilisé dans ce manuel pour indiquer à l'utilisateur la présence d'une tension dangereuse pouvant être d'amplitude suffisante pour constituer un risque de choc électrique.

Ce symbole est utilisé dans ce manuel pour indiquer à l'utilisateur qu'il ou qu'elle trouvera d'importantes instructions concernant l'utilisation et l'entretien de l'appareil dans le paragraphe signalé.

**ATTENTION:** Risques de choc électrique — NE PAS OUVRIR!



**ATTENTION:** Afin de réduire le risque de choc électrique, ne pas enlever le couvercle. Il ne se trouve à l'intérieur aucune pièce pouvant être réparée par l'utilisateur. Confiez l'entretien et la réparation de l'appareil à un réparateur Peavey agréé.

**AVIS:** Dans le but de réduire les risques d'incendie ou de décharge électrique, cet appareil ne doit pas être exposé à la pluie ou à l'humidité et aucun objet rempli de liquide, tel qu'un vase, ne doit être posé sur celui-ci. Avant d'utiliser de cet appareil, lisez attentivement le guide fonctionnant pour avertissements supplémentaires.



**Borne de terre de protection.** L'appareil doit être connecté à une prise secteur avec une connexion à la terre.



Dieses Symbol soll den Anwender vor unisolierten gefährlichen Spannungen innerhalb des Gehäuses warnen, die von Ausreichender Stärke sind, um einen elektrischen Schlag verursachen zu können.

Dieses Symbol soll den Benutzer auf wichtige Instruktionen in der Bedienungsanleitung aufmerksam machen, die Handhabung und Wartung des Produkts betreffen.

**VORSICHT:** Risiko — Elektrischer Schlag! Nicht öffnen!



**VORSICHT:** Um das Risiko eines elektrischen Schlages zu vermeiden, nicht die Abdeckung entfernen. Es befinden sich keine Teile darin, die vom Anwender repariert werden könnten. Reparaturen nur von qualifiziertem Fachpersonal durchführen lassen.

**WARNUNG:** Um elektrischen Schlag oder Brandgefahr zu verhindern, sollte dieser Apparat nicht Regen oder Feuchtigkeit ausgesetzt werden und Gegenstände mit Flüssigkeiten gefüllt, wie Vasen, nicht auf diesen Apparat gesetzt werden. Bevor dieser Apparat verwendet wird, lesen Sie bitte den Funktionsführer für weitere Warnungen.



**Schutzerdung Terminal.** Das Gerät nur an Steckdose mit Schutzleiter angeschlossen werden.



Tarkoitettu kiinnittämään käyttäjän huomio sellaiseen eristämättömään vaaralliseen jännitteeseen tuotteen kotelossa, joka saattaa olla riittävän suuri aiheuttaakseen sähköiskuvaaran.

Tarkoitettu kiinnittämään käyttäjän huomio tärkeisiin käyttö- ja huolto-ohjeisiin tuotteen mukana seuraavassa ohjeistuksessa.

**VAROITUS:** Sähköiskun vaara — ÄLÄ AVAA!



**VAROITUS:** Sähköiskuvaaran vuoksi älä poista kantta. Ei sisällä käyttäjän huollettavissa olevia osia. Huoltaminen tulee jättää päteväen huoltohenkilöstön tehtäväksi.

**VAARA:** Sähköiskun tai tulipalon vaaran estämiseksi tätä laitetta ei saa altistaa sateelle tai kosteudelle, eikä sen päälle saa asettaa nesteellä täytettyjä esineitä, kuten maljakoita. Ennen laitteen käyttöä lue muut varoitukset käyttöohjeesta.



**Suojamaadoitus terminaali.** Laite tulee kytkeä sähköverkkoon suojajohtimella.



Är avsedd att varna användaren för förekomsten av oisolerad "farlig spänning" inom produktens hölje som kan vara av tillräcklig nivå för att personer ska riskera elektrisk stöt.

Är avsedd att uppmärksamma användaren på förekomsten av viktiga handhavande- och underhållsinstruktioner (service) i den litteratur som medföljer produkten.

**OBSERVERA:** Risk för elektrisk stöt – ÖPPNA INTE!



**OBSERVERA:** För att minska risken för elektrisk stöt, avlägsna inte höljet. Inga delar inuti kan underhållas av användaren. Låt kvalificerad servicepersonal sköta servicen.

**WARNING:** För att förebygga elektrisk stöt eller brandrisk bör apparaten inte utsättas för regn eller fukt, och föremål fyllda med vätskor, såsom vasen, bör inte placeras på denna apparat. Läs bruksanvisningen för ytterligare varningar innan denna apparat används.



**Skyddsjordning terminalen.** Apparaten skall anslutas till ett uttag med skyddande jordanslutning.



Har til hensikt å advare brukeren om tilstedeværelse av uisolert "farlig spenning" inne i produktet, som kan ha tilstrekkelig styrke til å medføre risiko for elektrisk støt for en person.

Har til hensikt å informere brukeren om tilstedeværelsen av viktige bruks- og vedlikeholds (service)-instruksjoner i litteraturen som følger med produktet.

**ADVARSEL:** Risiko for elektrisk støt — MÅ IKKE ÅPNES!



**ADVARSEL:** For å redusere risikoen for elektrisk støt må ikke dekslet fjernes. Det finnes ingen deler på innsiden som brukeren kan justere. Overlat servicearbeidet til kvalifisert servicepersonell.

**ADVARSEL:** For å hindre elektrisk støt eller brannfare må ikke dette apparatet utsettes for regn eller fuktighet, og gjenstander fylt med væske, som en vase, må ikke settes på apparatet. Før du tar apparatet i bruk må du lese bruksanvisningen for ytterligere advarsler.



**Beskyttende jordingsterminal.** Apparatet må kobles til en elektrisk kontakt med et støpsel som har skjermet jordkontakt.



Bedoeld om de gebruiker te attenderen op de aanwezigheid van ongeïsoleerde "gevaarlijke spanning" binnen de behuizing van het product dat van voldoende omvang kan zijn om een risico op elektrische schokken te vormen.

Bedoeld om de gebruiker te attenderen op de aanwezigheid van belangrijke gebruiks- en onderhoudsinstructies in de literatuur bij het product.

**OPGELET:** Risico op een elektrische schok - NIET OPENEN



**OPGELET:** Om het risico op elektrische schokken te verkleinen, verwijder niet het deksel. Er zijn geen voor de gebruiker bruikbare onderdelen binnenin aanwezig. Verwijs onderhoud door naar gekwalificeerd onderhoudspersoneel.

**WAARSCHUWING:** Om elektrische schokken of brandgevaar te voorkomen, stel dit apparaat mag niet bloot aan regen of vocht ' en voorwerpen gevuld met vloeistoffen, zoals vazen mogen niet op dit apparaat worden geplaatst. Lees de gebruiksaanwijzingen voor nadere waarschuwingen voordat u dit apparaat gebruikt.



**Beschermende aardklem.** Het apparaat dient te worden aangesloten op een stopcontact met een beschermend aardcontact.



Atto ad avvisare l'utente in merito alla presenza "voltaggio pericoloso" non isolato all'interno della scatola del prodotto che potrebbe avere una magnitudine sufficiente a costituire un rischio di scossa elettrica per le persone.

Atto ad avvisare l'utente in merito alla presenza di istruzioni operative e di assistenza importanti (manutenzione) nel libretto che accompagna il prodotto.

**ATTENZIONE:** Rischio di scossa elettrica — NON APRIRE!



**ATTENZIONE:** per ridurre il rischio di scossa elettrica, non rimuovere il coperchio. Non vi sono parti utili all'utente all'interno. Fare riferimento a personale addetto qualificato.

**AVVERTENZA:** per prevenire il rischio di scossa o il rischio di incendio, questo apparecchio non dovrebbe essere esposto a pioggia o umidità, e oggetti riempiti con liquidi, come vasi, non dovrebbero essere posizionati sopra questo apparecchio. Prima di usare questo apparecchio, leggere la guida operativa per ulteriori informazioni.



**Morsetto di terra di protezione.** L'apparecchio deve essere collegato a una presa di corrente di rete con un conduttore di terra.



Destinado a alertar o usuário da presença de “voltagem perigosa” não isolada dentro do receptáculo do produto que pode ser de magnitude suficiente para constituir um risco de choque elétrico a pessoas.

Destinado a alertar o usuário da presença de instruções importantes de operação e manutenção (conserto) na literatura que acompanha o produto.

**CUIDADO:** Risco de choque elétrico — NÃO ABRA!



**CUIDADO:** Para evitar o risco de choque elétrico, não remova a cobertura. Contém peças não reparáveis pelo usuário. Entregue todos os consertos apenas a pessoal qualificado.

**ADVERTÊNCIA:** Para evitar choques elétricos ou perigo de incêndio, este aparelho não deve ser exposto à chuva ou umidade e objetos cheios de líquidos, tais como vasos, não devem ser colocados sobre ele. Antes de usar este aparelho, leia o guia de operação para mais advertências.



Terminal de aterramento de proteção. O aparelho deve ser ligado a uma tomada elétrica com ligação à terra de proteção.



人体への電気ショックの危険が考えられる製品筐体内の非絶縁「危険電圧」の存在をユーザーに警告するものです。

製品に付属している説明書に記載の重要な操作およびメンテナンス(サービス)要領の存在をユーザーに警告するものです。

注意: 電気ショックの危険あり — 開けないでください!



注意: 電気ショックの危険を低減するため、カバーを外さないでください。内部部品はユーザーによるサービス不可。資格のあるサービス要因のサービスを要請してください。

警告: 電気ショックまたは火災の危険を避けるため、この装置を雨または湿気にさらしてはなりません。また、過敏など液体を含む物をこの装置上に置いてはなりません。この装置を使用する前に、警告事項について操作ガイドをお読みください。



保護接地端子。装置は保護接地に接続している電源コンセントに接続する必要があります



三角形内带有箭头闪电状符号意在敬告用户，表明产品内部有非绝缘的“危险电压”存在，而且具有足以致人触电的危险。

三角形内的感叹号意在警告用户，表明与机器的操作和维护（维修）有关的重要说明。



**警告：** 触电危险—勿打开！

**警告：** 为了避免触电危险，请勿打开机壳。机内无用户可以维修的部件。需要维修时，请与指定的专业维修人员联系。

**警告：** 为了避免触电或火灾危险，请勿将本机置于雨中或潮湿之处。请勿将装满液体的物体，例如花瓶等置于本机之上。使用本机之前，请仔细阅读本操作说明书中的安全说明。



保 保护接地端子。设备应该连接到带有保护接地连接的电源插座。



제품의 케이스 내에 감전을 유발할 수 있는 절연되지 않은 "위험한 전압" 이 존재함을 사용자에게 알립니다. 제품과 함께 제공되는 인쇄물에 중요한 작동 및 유지 보수 (서비스) 지침이 있음을 사용자에게 알립니다.

**주의:** 감전 위험 — 열지 마십시오!



**주의:** 감전 위험을 낮추기 위해 덮개를 제거하지 마십시오. 장치 내부에는 사용자가 직접 수리할 수 있는 부품이 없습니다. 자격을 갖춘 서비스 요원에게 서비스를 의뢰하십시오.

**경고:** 감전 또는 화재 위험을 예방하기 위해 본 기기를 비 또는 습기에 노출하거나 꽃병과 같이 액체가 들어 있는 물체를 본 기기 위에 올려놓지 마십시오. 본 기기를 사용하기 전에 추가 경고 사항에 대한 작동 설명서를 읽어 주십시오.



보호 접지 단자.장치는 보호 접지 연결 전원 소켓 콘센트에 연결되어야

تشير لتنبية المستخدم لوجود "تيارات كهربية خطيرة" غير معزولة داخل محتويات المنتج والتي قد تكون كافية لتسبب في تعرض الأشخاص لصدمة كهربية.

تشير لتنبية المستخدم لوجود تعليمات تشغيل وصيانة (صيانة) مهمة داخل الكتيب المرفق مع هذا المنتج.

تحذير: خطر التعرض لصدمة كهربية - لا تفتح!

تحذير: لتقليل مخاطر التعرض لصدمة كهربية، لا تقم بإزالة الغطاء. لا توجد أجزاء قابلة للاستعمال للمستخدم بالداخل. ارجع إلى الصيانة للحصول على خدمة من الموظفين المؤهلين.

تحذير: لمنع حدوث صدمة كهربية أو مخاطر حريق، لا يجب تعريض هذا الجهاز للمطر أو الرطوبة، ولا يجب وضع الأشياء المملوءة بالسوائل، مثل الزهرجات، فوقه. قبل استخدام هذا الجهاز، اقرأ دليل التشغيل لمزيد من التحذيرات.

تعليمات: يرجى قراءة التعليمات الواردة في دليل التشغيل. يرجى قراءة التعليمات الواردة في دليل التشغيل لمزيد من التحذيرات.



## IMPORTANT SAFETY INSTRUCTIONS

**WARNING:** When using electrical products, basic cautions should always be followed, including the following:

1. Read these instructions.
2. Keep these instructions.
3. Heed all warnings.
4. Follow all instructions.
5. Do not use this apparatus near water.
6. Clean only with a dry cloth.
7. Do not block any of the ventilation openings. Install in accordance with manufacturer's instructions.
8. Do not install near any heat sources such as radiators, heat registers, stoves or other apparatus (including amplifiers) that produce heat.
9. Do not defeat the safety purpose of the polarized or grounding-type plug. A polarized plug has two blades with one wider than the other. A grounding type plug has two blades and a third grounding plug. The wide blade or third prong is provided for your safety. If the provided plug does not fit into your outlet, consult an electrician for replacement of the obsolete outlet.
10. Protect the power cord from being walked on or pinched, particularly at plugs, convenience receptacles, and the point they exit from the apparatus.
11. Only use attachments/accessories provided by the manufacturer.
12. Use only with a cart, stand, tripod, bracket, or table specified by the manufacturer, or sold with the apparatus. When a cart is used, use caution when moving the cart/apparatus combination to avoid injury from tip-over.
13.  Unplug this apparatus during lightning storms or when unused for long periods of time.
14. Refer all servicing to qualified service personnel. Servicing is required when the apparatus has been damaged in any way, such as power-supply cord or plug is damaged, liquid has been spilled or objects have fallen into the apparatus, the apparatus has been exposed to rain or moisture, does not operate normally, or has been dropped.
15. Never break off the ground pin. Write for our free booklet "Shock Hazard and Grounding." Connect only to a power supply of the type marked on the unit adjacent to the power supply cord.
16. If this product is to be mounted in an equipment rack, rear support should be provided.
17. Note for UK only: If the colors of the wires in the mains lead of this unit do not correspond with the terminals in your plug, proceed as follows: a) The wire that is colored green and yellow must be connected to the terminal that is marked by the letter E, the earth symbol, colored green or colored green and yellow. b) The wire that is colored blue must be connected to the terminal that is marked with the letter N or the color black. c) The wire that is colored brown must be connected to the terminal that is marked with the letter L or the color red.
18. This electrical apparatus should not be exposed to dripping or splashing and care should be taken not to place objects containing liquids, such as vases, upon the apparatus.
19. The on/off switch in this unit does not break both sides of the primary mains. Hazardous energy can be present inside the chassis when the on/off switch is in the off position. The mains plug or appliance coupler is used as the disconnect device, the disconnect device shall remain readily operable.
20. Exposure to extremely high noise levels may cause a permanent hearing loss. Individuals vary considerably in susceptibility to noise-induced hearing loss, but nearly everyone will lose some hearing if exposed to sufficiently intense noise for a sufficient time. The U.S. Government's Occupational Safety and Health Administration (OSHA) has specified the following permissible noise level exposures:

Duration Per Day In Hours	Sound Level dBA, Slow Response
8	90
6	92
4	95
3	97
2	100
1 1/2	102
1	105
1/2	110
14 or less	115

According to OSHA, any exposure in excess of the above permissible limits could result in some hearing loss. Earplugs or protectors to the ear canals or over the ears must be worn when operating this amplification system in order to prevent a permanent hearing loss, if exposure is in excess of the limits as set forth above. To ensure against potentially dangerous exposure to high sound pressure levels, it is recommended that all persons exposed to equipment capable of producing high sound pressure levels such as this amplification system be protected by hearing protectors while this unit is in operation.

**SAVE THESE INSTRUCTIONS!**



## INSTRUCCIONES IMPORTANTES PARA SU SEGURIDAD



SPANISH

**CUIDADO:** Cuando use productos electrónicos, debe tomar precauciones básicas, incluyendo las siguientes:

1. Lea estas instrucciones.
2. Guarde estas instrucciones.
3. Haga caso de todos los consejos.
4. Siga todas las instrucciones.
5. No usar este aparato cerca del agua.
6. Limpiar solamente con una tela seca.
7. No bloquear ninguna de las salidas de ventilación. Instalar de acuerdo a las instrucciones del fabricante.
8. No instalar cerca de ninguna fuente de calor como radiadores, estufas, hornos u otros aparatos (incluyendo amplificadores) que produzcan calor.
9. No retire la patilla protectora del enchufe polarizado o de tipo "a Tierra". Un enchufe polarizado tiene dos puntas, una de ellas más ancha que la otra. Un enchufe de tipo "a Tierra" tiene dos puntas y una tercera "a Tierra". La punta ancha (la tercera ) se proporciona para su seguridad. Si el enchufe proporcionado no encaja en su enchufe de red, consulte a un electricista para que reemplace su enchufe obsoleto.
10. Proteja el cable de alimentación para que no sea pisado o pinchado, particularmente en los enchufes, huecos, y los puntos que salen del aparato.
11. Usar solamente añadidos/accesorios proporcionados por el fabricante.
12.  Usar solamente un carro, pie, trípode, o soporte especificado por el fabricante, o vendido junto al aparato. Cuando se use un carro, tenga cuidado al mover el conjunto carro/aparato para evitar que se dañe en un vuelco. No suspenda esta caja de ninguna manera.
13. Desenchufe este aparato durante tormentas o cuando no sea usado durante largos periodos de tiempo.
14. Para cualquier reparación, acuda a personal de servicio cualificado. Se requieren reparaciones cuando el aparato ha sido dañado de alguna manera, como cuando el cable de alimentación o el enchufe se han dañado, algún líquido ha sido derramado o algún objeto ha caído dentro del aparato, el aparato ha sido expuesto a la lluvia o la humedad, no funciona de manera normal, o ha sufrido una caída.
15. Nunca retire la patilla de Tierra. Escríbanos para obtener nuestro folleto gratuito "Shock Hazard and Grounding" ("Peligro de Electrocuación y Toma a Tierra"). Conecte el aparato sólo a una fuente de alimentación del tipo marcado al lado del cable de alimentación.
16. Si este producto va a ser enracado con más equipo, use algún tipo de apoyo trasero.
17. Nota para el Reino Unido solamente: Si los colores de los cables en el enchufe principal de esta unidad no corresponden con los terminales en su enchufe, proceda de la siguiente manera: a) El cable de color verde y amarillo debe ser conectado al terminal que está marcado con la letra E, el símbolo de Tierra (earth), coloreado en verde o en verde y amarillo. b) El cable coloreado en azul debe ser conectado al terminal que está marcado con la letra N o el color negro. c) El cable coloreado en marrón debe ser conectado al terminal que está marcado con la letra L o el color rojo.
18. Este aparato eléctrico no debe ser sometido a ningún tipo de goteo o salpicadura y se debe tener cuidado para no poner objetos que contengan líquidos, como vasos, sobre el aparato.
19. El interruptor de en/lejos en esta unidad no rompe ambos lados de la red primaria. La energía peligrosa puede ser presente dentro del chasis cuando el interruptor de en/lejos está en el de la posición. El tapón de la red o el acoplador del aparato son utilizados como el desconecta dispositivo, el desconecta dispositivo se quedará fácilmente operable.
20. La exposición a altos niveles de ruido puede causar una pérdida permanente en la audición. La susceptibilidad a la pérdida de audición provocada por el ruido varía según la persona, pero casi todo el mundo perderá algo de audición si se expone a un nivel de ruido suficientemente intenso durante un tiempo determinado. El Departamento para la Salud y para la Seguridad del Gobierno de los Estados Unidos (OSHA) ha especificado las siguientes exposiciones al ruido permisibles:

Duración por Día en Horas	Nivel de Sonido dBA, Respuesta Lenta
8	90
6	92
4	95
3	97
2	100
1 1/2	102
1	105
1/2	110
<b>1/4 o menos</b>	<b>115</b>

De acuerdo al OSHA, cualquier exposición que exceda los límites arriba indicados puede producir algún tipo de pérdida en la audición. Protectores para los canales auditivos o tapones para los oídos deben ser usados cuando se opere con este sistema de sonido para prevenir una pérdida permanente en la audición, si la exposición excede los límites indicados más arriba. Para protegerse de una exposición a altos niveles de sonido potencialmente peligrosa, se recomienda que todas las personas expuestas a equipamiento capaz de producir altos niveles de presión sonora, tales como este sistema de amplificación, se encuentren protegidas por protectores auditivos mientras esta unidad esté operando.

**GUARDE ESTAS INSTRUCCIONES!**

## INSTRUCTIONS IMPORTANTES DE SECURITE

**ATTENTION:** L'utilisation de tout appareil électrique doit être soumise aux précautions d'usage incluant:

1. Lire ces instructions.
2. Gardez ce manuel pour de futures références.
3. Prêtez attention aux messages de précautions de ce manuel.
4. Suivez ces instructions.
5. N'utilisez pas cette unité proche de plans d'eau.
6. N'utilisez qu'un tissu sec pour le nettoyage de votre unité.
7. N'obstruez pas les systèmes de refroidissement de votre unité et installez votre unité en fonction des instructions de ce manuel.
8. Ne positionnez pas votre unité à proximité de toute source de chaleur.
9. Connectez toujours votre unité sur une alimentation munie de prise de terre utilisant le cordon d'alimentation fourni.
10. Protégez les connecteurs de votre unité et positionnez les câblages pour éviter toutes déconnexions accidentelles.
11. N'utilisez que des fixations approuvées par le fabriquant.
12. Lors de l'utilisation sur pied ou pole de support, assurez dans le cas de déplacement de l'ensemble enceinte/support de prévenir tout basculement intempestif de celui-ci.
13.  Il est conseillé de déconnecter du secteur votre unité en cas d'orage ou de durée prolongée sans utilisation.
14. Seul un technicien agréé par le fabriquant est à même de réparer/contrôler votre unité. Celle-ci doit être contrôlée si elle a subi des dommages de manipulation, d'utilisation ou de stockage (humidité).
15. Ne déconnectez jamais la prise de terre de votre unité.
16. Si votre unité est destinée à être montée en rack, des supports arrière doivent être utilisés.
17. Note pour les Royaumes-Unis: Si les couleurs de connecteurs du câble d'alimentation ne correspondent pas au guide de la prise secteur, procédez comme suit: a) Le connecteur vert et jaune doit être connecter au terminal noté E, indiquant la prise de terre ou correspondant aux couleurs verte ou verte et jaune du guide. b) Le connecteur Bleu doit être connecter au terminal noté N, correspondant à la couleur noire du guide. c) Le connecteur marron doit être connecter au terminal noté L, correspondant à la couleur rouge du guide.
18. Cet équipement électrique ne doit en aucun cas être en contact avec un quelconque liquide et aucun objet contenant un liquide, vase ou autre ne devrait être posé sur celui-ci. 1
9. L'interrupteur (on-off) dans cette unité ne casse pas les deux côtés du primaire principal. L'énergie hasardeuse peut être présente dans châssis quand l'interrupteur (on-off) est dans le de la position. Le bouchon principal ou atelage d'appareil est utilisé comme le débrancher l'appareil restera facilement opérable.
20. Une exposition à de hauts niveaux sonores peut conduire à des dommages de l'écoute irréversibles. La susceptibilité au bruit varie considérablement d'un individu à l'autre, mais une large majorité de la population expérimentera une perte de l'écoute après une exposition à une forte puissance sonore pour une durée prolongée. L'organisme de la santé américaine (OSHA) a produit le guide ci-dessous en rapport à la perte occasionnée:

Durée par Jour (heures)	Niveau sonore moyen (dBA)
8	90
6	92
4	95
3	97
2	100
1 1/2	102
1	105
1/2	110
<b>1/4 ou inférieur</b>	<b>115</b>

D'après les études menées par le OSHA, toute exposition au delà des limites décrites ce-dessus entrainera des pertes de l'écoute chez la plupart des sujets. Le port de système de protection (casque, oreillette de filtrage,...) doit être observé lors de l'opération cette unité ou des dommages irréversibles peuvent être occasionnés. Le port de ces systèmes doit être observé par toutes personnes susceptibles d'être exposées à des conditions au delà des limites décrites ci-dessus.

**GARDEZ CES INSTRUCTIONS!**

CE

FRENCH



**SICHERHEITSHINWEISEACHTUNG:** Beim Einsatz von Elektrogeräten müssen u.a. grundlegende Vorsichtsmaßnahmen befolgt werden:

1. Lesen Sie sich diese Anweisungen durch.
2. Bewahren Sie diese Anweisungen auf.
3. Beachten Sie alle Warnungen.
4. Befolgen Sie alle Anweisungen.
5. Setzen Sie dieses Gerät nicht in der Nähe von Wasser ein.
6. Reinigen Sie es nur mit einem trockenen Tuch.
7. Blockieren Sie keine der Lüftungsöffnungen. Führen Sie die Installation gemäß den Anweisungen des Herstellers durch.
8. Installieren Sie das Gerät nicht neben Wärmequellen wie Heizungen, Heizgeräten, Öfen oder anderen Geräten (auch Verstärkern), die Wärme erzeugen.
9. Beeinträchtigen Sie nicht die Sicherheitswirkung des gepolten Steckers bzw. des Erdungssteckers. Ein gepolter Stecker weist zwei Stifte auf, von denen einer breiter ist als der andere. Ein Erdungsstecker weist zwei Stifte und einen dritten Erdungsstift auf. Der breite Stift bzw. der dritte Stift dient Ihrer Sicherheit. Sollte der beiliegende Stecker nicht in Ihre Steckdose passen, wenden Sie sich bitte an einen Elektriker, um die ungeeignete Steckdose austauschen zu lassen.
10. Schützen Sie das Netzkabel, sodass niemand darauf tritt oder es geknickt wird, insbesondere an Steckern oder Buchsen und ihren Austrittsstellen aus dem Gerät.
11. Verwenden Sie nur die vom Hersteller erhältlichen Zubehörgeräte oder Zubehörteile.
12.  Verwenden Sie nur einen Wagen, Stativ, Dreifuß, Träger oder Tisch, der den Angaben des Herstellers entspricht oder zusammen mit dem Gerät verkauft wurde. Wird ein Wagen verwendet, bewegen Sie den Wagen mit dem darauf befindlichen Gerät besonders vorsichtig, damit er nicht umkippt und möglicherweise jemand verletzt wird.
13. Trennen Sie das Gerät während eines Gewitters oder während längerer Zeiträume, in denen es nicht benutzt wird, von der Stromversorgung.
14. Lassen Sie sämtliche Wartungsarbeiten von qualifizierten Kundendiensttechnikern durchführen. Eine Wartung ist erforderlich, wenn das Gerät in irgendeiner Art beschädigt wurde, etwa wenn das Netzkabel oder der Netzstecker beschädigt wurden, Flüssigkeit oder Gegenstände in das Gerät gelangt sind, das Gerät Regen oder Feuchtigkeit ausgesetzt wurde, nicht normal arbeitet oder heruntergefallen ist.
15. Der Erdungsstift darf nie entfernt werden. Auf Wunsch senden wir Ihnen gerne unsere kostenlose Broschüre „Shock Hazard and Grounding“ (Gefahr durch elektrischen Schlag und Erdung) zu. Schließen Sie nur an die Stromversorgung der Art an, die am Gerät neben dem Netzkabel angegeben ist.
16. Wenn dieses Produkt in ein Geräte-Rack eingebaut werden soll, muss eine Versorgung über die Rückseite eingerichtet werden.
17. Hinweis – Nur für Großbritannien: Sollte die Farbe der Drähte in der Netzleitung dieses Geräts nicht mit den Klemmen in Ihrem Stecker übereinstimmen, gehen Sie folgendermaßen vor: a) Der grün-gelbe Draht muss an die mit E (Symbol für Erde) markierte bzw. grüne oder grün-gelbe Klemme angeschlossen werden. b) Der blaue Draht muss an die mit N markierte bzw. schwarze Klemme angeschlossen werden. c) Der braune Draht muss an die mit L markierte bzw. rote Klemme angeschlossen werden.
18. Dieses Gerät darf nicht ungeschützt Wassertropfen und Wasserspritzern ausgesetzt werden und es muss darauf geachtet werden, dass keine mit Flüssigkeiten gefüllte Gegenstände, wie z. B. Blumenvasen, auf dem Gerät abgestellt werden.
19. Der Netzschalter in dieser Einheit bricht beide Seiten von den primären Hauptleitungen nicht. Gefährliche Energie kann anwesend innerhalb des Chassis sein, wenn her Netzschalter im ab Position ist. Die Hauptleitungen stöpseln zu oder Gerätekupplung ist benutzt, während das Vorrichtung abschaltet, das schaltet Vorrichtung wird bleiben sogleich hantierbar ab.
20. Belastung durch extrem hohe Lärmpegel kann zu dauerhaftem Gehörverlust führen. Die Anfälligkeit für durch Lärm bedingten Gehörverlust ist von Mensch zu Mensch verschieden, das Gehör wird jedoch bei jedem in gewissem Maße geschädigt, der über einen bestimmten Zeitraum ausreichend starkem Lärm ausgesetzt ist. Die US-Arbeitsschutzbehörde (Occupational and Health Administration, OSHA) hat die folgenden zulässigen Pegel für Lärmbelastung festgelegt:

Dauer pro Tag in Stunden	Geräuschpegel dBA, langsame Reaktion
8	90
6	92
4	95
3	97
2	100
1 1/2	102
1	105
1/2	110
<b>1/4 oder weniger</b>	<b>115</b>

Laut OSHA kann jede Belastung über den obenstehenden zulässigen Grenzwerten zu einem gewissen Gehörverlust führen. Sollte die Belastung die obenstehenden Grenzwerte übersteigen, müssen beim Betrieb dieses Verstärkungssystems Ohrstöpsel oder Schutzvorrichtungen im Gehörgang oder über den Ohren getragen werden, um einen dauerhaften Gehörverlust zu verhindern. Um sich vor einer möglicherweise gefährlichen Belastung durch hohe Schalldruckpegel zu schützen, wird allen Personen empfohlen, die mit Geräten arbeiten, die wie dieses Verstärkungssystem hohe Schalldruckpegel erzeugen können, beim Betrieb dieses Geräts einen Gehörschutz zu tragen.

## TÄRKEÄT TURVALLISUUSOHJEET

**VAARA:** Käytettäessä sähkölaitteita tulee aina huomioida mm. seuraavat turvallisuusohjeet:

1. Lue nämä ohjeet.
2. Säilytä nämä ohjeet.
3. Huomioi kaikki varoitukset.
4. Noudata kaikkia ohjeita.
5. Älä käytä laitetta veden lähellä.
6. Puhdista vain kuivalla kankaalla.
7. Älä tuki mitään tuuletusaukkoja. Asenna valmistajan ohjeiden mukaisesti.
8. Älä asenna lämpölähteiden, kuten pattereiden, liesien tai muiden lämpöä tuottavien laitteiden (kuten vahvistinten) lähelle.
9. Älä poista polarisoidun tai maadoitustyyppisen tulpan suojausta. Polarisoidun tulpan toinen napa on leveämpi kuin toinen. Maadoitustulpassa on kaksi napaa ja kolmas maadoitusnapa. Leveä napa ja maadoitusnapa on tarkoitettu turvaamaan laitteen käyttöä. Jos mukana toimitettu tulppa ei sovi pistorasiaan, kutsu sähkömies vaihtamaan pistorasia, sillä se on vanhentunut.
10. Suojaa virtajohtoa päälle kävelemiseltä ja nipistykseltä, erityisesti pistotulppien, pistorasioiden sekä laitteen ulosvientien kohdalla.
11. Käytä vain valmistajan toimittamia lisälaitteita.
12.  Käytä vain valmistajan määrittämän tai laitteen mukana myydyin vaunun, jalustan, kolmijalan, kiinnikkeen tai pöydän kanssa. Käytettäessä vaunua liikuta vaunun ja laitteen yhdistelmää varovasti, jotta vältetään loukkaantumiset kaatumisesta johtuen.
13. Irrota laite sähköverkosta ukkosmyrskyjen aikana tai jos laitetta ei käytetä pitkään aikaan.
14. Huoltaminen tulee jättää pätevän huoltohenkilöstön tehtäväksi. Huoltoa tarvitaan, kun laite on jollakin tavoin vioittunut, esim. virtalähteen johto tai pistoke on vioittunut, laitteen sisään on joutunut nestettä tai esineitä, laite on altistettu sateelle tai kosteudelle, laite ei toimi normaalisti tai se on pudonnut.
15. Älä koskaan katkaise maadoitusnastaa. Ottamalla meihin yhteyttä saat kirjasen "Sähköiskuvaara ja maadoitus". Kytke vain virtalähteeseen, joka vastaa laitteen virtajohtoon viereen merkittyä tyyppiä.
16. Jos laite kiinnitetään laiteräkkiin, tulee se tukea takaosastaan.
17. Note for UK only: If the colors of the wires in the mains lead of this unit do not correspond with the terminals in your plug, proceed as follows:
  - a) The wire that is colored green and yellow must be connected to the terminal that is marked by the letter E, the earth symbol, colored green or colored green and yellow.
  - b) The wire that is colored blue must be connected to the terminal that is marked with the letter N or the color black.
  - c) The wire that is colored brown must be connected to the terminal that is marked with the letter L or the color red.
18. Tätä sähkölaitetta ei tule altistaa nestetilpoille tai roiskeille, eikä laitteen päälle saa asettaa nestettä sisältäviä esineitä, kuten maljakoita.
19. Laitteen virtakytkin ei katkaise ensiövirran molempia puolia. Laitteen sisällä voi olla vaarallinen jännite, kun virtakytkin on pois-asennossa. Virtajohto toimii pääkytkimenä, ja sen pitää olla aina käytettävissä.
20. Altistus erittäin korkeille äänitasoille voi aiheuttaa pysyvän kuulovaurion. Henkilöiden altistus melun aiheuttamille kuulovaurioille vaihtelee, mutta lähes kaikkien kuulo vaurioituu altistuttaessa riittävän kovalle melulle riittävän kauan. Yhdysvaltain hallituksen työturvallisuus- ja terveyshallinto (OSHA) on määrittänyt seuraavat hyväksyttävät melutasoaltistukset:

Kesto päivää kohti tunteina	Äänitaso dBA, hidas vaste
8	90
6	92
4	95
3	97
2	100
1 1/2	102
1	105
1/2	110
1/4 tai alle	115

OSHA:n mukaan altistus yo. tasoja korkeammalle määrälle voi aiheuttaa osittaisen kuulon menetyksen. Käytettäessä vahvistinjärjestelmää tulee kuulovaurioiden estämiseksi käyttää korvatulppia tai kuulosuojaimia, mikäli altistus ylittää yllä asetetut rajat. Jotta vältetään mahdollisesti vaarallinen altistus korkeille äänenpaineen tasolle, suositellaan, että kaikki korkea äänenpainetta tuottavien laitteiden, kuten tämän vahvistimen, lähistöllä olevat henkilöt suojaavat kuulonsa, kun laite on käytössä.

**SÄILYTÄ NÄMÄ OHJEET!**



FINNISH

## VIKTIGA SÄKERHETSINSTRUKTIONER

**VARNING:** När du använder elektriska produkter ska grundläggande försiktighetsåtgärder iakttas, inklusive följande:

1. Läs dessa instruktioner.
2. Behåll dessa instruktioner.
3. Iakttag alla varningar.
4. Följ alla instruktioner.
5. Använd inte apparaten i närheten av vatten.
6. Rengör endast med en torr trasa.
7. Blockera inte ventilationsöppningarna. Installera i enlighet med tillverkarens instruktioner.
8. Installera inte i närheten av värmekällor som radiatorer, varmluftsventiler, spisar eller andra apparater (inklusive förstärkare) som ger ifrån sig värme.
9. Motverka inte säkerhetsfunktionen hos en jordad stickkontakt. En jordad stickkontakt har två stift och metallbleck på sidorna. Metallblecket finns där för din säkerhet. Kontakta en elektriker för utbyte av det föråldrade vägguttaget om den medföljande stickkontakten inte passar i ditt vägguttag.
10. Skydda strömsladden från att klivas på eller klämmas, särskilt vid kontakten, grenuttag och platsen där den lämnar apparaten.
11. Använd enbart tillsatser/tillbehör som tillhandahålls av tillverkaren.
12. Använd endast med en kärra, ställ, trefot, fäste eller bord i enlighet med tillverkarens specifikationer, eller som säljs tillsammans med apparaten. Var försiktig när du använder en kärra så att inga personskadorna uppstår på grund av att kombinationen kärra-apparat välter när den flyttas.
13. Koppla ur apparaten vid åskväder eller när den inte används under en längre tid.
14. Låt kvalificerad servicepersonal sköta all service. Service krävs om apparaten har skadats på något vis, till exempel om strömsladden eller stickkontakten har skadats, vätska har spillts eller föremål har fallit ner i apparaten, apparaten har utsatts för regn eller fukt, inte fungerar normalt eller har tappats.
15. Anslut aldrig till ojordade uttag. Skriv till oss för vårt gratishäfte "Stötrisk och jordning". Anslut endast till en strömkälla av samma typ som enhetens märkning anger (bredvid strömsladden).
16. Om produkten ska monteras i ett utrustningsrack bör bakre stöd användas.
17. Note for UK only: If the colors of the wires in the mains lead of this unit do not correspond with the terminals in your plug, proceed as follows:  
a) The wire that is colored green and yellow must be connected to the terminal that is marked by the letter E, the earth symbol, colored green or colored green and yellow.  
b) The wire that is colored blue must be connected to the terminal that is marked with the letter N or the color black.  
c) The wire that is colored brown must be connected to the terminal that is marked with the letter L or the color red.
18. Denna elektriska apparat bör inte utsättas för dropp eller stänk och försiktighet bör iakttas så att inte föremål som innehåller vätskor, såsom vaser, placeras ovanpå apparaten.
19. Enhetens strömbrytare bryter inte båda sidor av strömkretsen. Farlig energi kan förekomma inuti höljet när strömbrytaren är i av-läget. Stickkontakten eller apparatkontakten fungerar som bortkopplingsenhet, bortkopplingsenheten ska hållas lättillgänglig.
20. Extremt höga ljudnivåer kan orsaka permanent hörselskada. Olika personer skiljer sig åt i benägenhet att få hörselskadorna av oljud, men i princip alla får hörselskadorna om de utsätts för tillräckligt höga ljud under tillräcklig tid. Den amerikanska regeringens arbets- och hälsoförvaltning (OSHA) har angivit följande maxnivåer för tillåten exponering för oljud:

Längd per dag i timmar	Ljudnivå dBA, långsam svarstid
8	90
6	92
4	95
3	97
2	100
1 1/2	102
1	105
1/2	110
1/4 eller mindre	115

Enligt OSHA kan exponering utöver ovanstående tillåtna gränser orsaka hörselskadorna. Öronproppar eller skydd för hörselgången eller över öronen måste bäras när detta förstärkarsystem används för att förebygga permanenta hörselskadorna, om exponeringen överskrider gränsvärdena enligt ovan. För att skydda mot potentiellt farlig exponering för höga ljudtrycksnivåer rekommenderas det att personer som exponeras för utrustning som kan producera höga ljudtrycksnivåer såsom detta förstärkarsystem skyddas med hörselskydd när enheten är i drift.

**SPARA DESSA INSTRUKTIONER!**

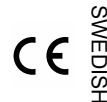

## VIKTIGE SIKKERHETSINSTRUKSJONER

**ADVARSEL:** Ved bruk av et elektrisk apparat må grunnleggende forsiktighetsregler følges, inklusive de følgende:

1. Les disse instruksjonene.
2. Ta vare på disse instruksjonene.
3. Følg alle advarslene.
4. Følg alle instruksjoner.
5. Ikke bruk apparatet i nærheten av vann.
6. Rengjør bare med en tørr klut.
7. Ikke blokker noen av ventilasjonsåpningene. Installer i henhold til produsentens instruksjoner.
8. Ikke installer i nærheten av en varmekilde som radiatorer, varmekanaler, ovn er eller andre apparater (inklusive forsterkere) som utvikler varme.
9. Ikke reduserer sikkerhetshensiktene med polariserte eller jordede støpsler. Et polarisert støpsel har to blader, der det ene er bredere enn det andre. Et støpsel med jording har to blader og en tredje jordingsplugg. Det brede bladet eller den tredje pluggen er der for å gi deg beskyttelse. Hvis det medfølgende støpslet ikke passer inn i den elektriske kontakten der du bor, kontakt en elektriker for å få støpslet skiftet.
10. Beskytt den elektriske ledningen mot å bli trådt på eller klemt, spesielt ved støpslet, stikkkontakten og punktet der den kommer ut av apparatet.
11. Bruk bare tilkoblinger/tilbehør som er levert av produsenten.
12. Bruk bare med vogn, stativ, tripod, brakett eller bord spesifisert av produsenten eller solgt sammen med apparatet. Når det benyttes en vogn, vis forsiktighet når vogn/apparat flyttes for å unngå skade som følge av et velt.
13. Trekk ut ledningen til apparatet under tordenvær eller når det skal stå ubrukt over en lengre periode.
14. Overlat servicearbeidet til kvalifisert servicepersonell. Service er påkrevet når apparatet har vært utsatt for skade, som at den elektriske ledningen eller støpslet er skadet, væske er blitt sølt over apparatet eller en gjenstand har falt ned i apparatet, apparatet har vært utsatt for regn eller fuktighet, at det ikke virker normalt eller har falt i gulvet.
15. Bryt aldri av jordingspinnen. Skriv etter gratis hefte "Shock Hazard and Grounding" (Fare for elektrisk støt og jording). Tilkoble bare elektriske anlegg av den typen som er angitt på enheten ved siden av den elektriske ledningen.
16. Hvis dette produktet skal plasseres i en utstyrsreol må det etableres støtte på baksiden.
17. Note for UK only: If the colors of the wires in the mains lead of this unit do not correspond with the terminals in your plug, proceed as follows: a) The wire that is colored green and yellow must be connected to the terminal that is marked by the letter E, the earth symbol, colored green or colored green and yellow. b) The wire that is colored blue must be connected to the terminal that is marked with the letter N or the color black. c) The wire that is colored brown must be connected to the terminal that is marked with the letter L or the color red.
18. Dette elektriske apparatet må ikke utsettes for drypp eller sprut fra væske, og det må utvises forsiktighet slik at det ikke plasseres gjenstander fylt med vann - som en vase - på apparatet.
19. På/av-bryteren på denne enheten bryter ikke begge sider av den primære strømkretsen. Farlig strøm kan finnes på innsiden av chassiset også når På/Av-bryteren er i posisjon Av. Det elektriske støpslet eller utstyrskoblingen brukes som frakoblingsutstyr, frakoblingsutstyret skal være lett å komme til og bruke.
20. Eksponering mot ekstremt høyt støynivå kan føre til permanent tap av hørsel. Det er betydelige individuelle forskjeller hva gjelder den enkeltes ømfintlighet hva gjelder støypåført tap av hørsel, men nesten alle vil tape noe hørsel dersom de utsettes for tilstrekkelig intens støy over en tilstrekkelig lang periode. U.S. Governments Occupational Safety and Health Administration (OSHA) har spesifisert følgende tillatte støynivåeksponeringer:



Varighet pr. dag i timer

Lydnivå dBA, sakte respons

8	90
6	92
4	95
3	97
2	100
1 1/2	102
1	105
1/2	110

1/4 eller mindre

115

I henhold til OSHA vil enhver eksponering ut over de ovenstående tillatte grensene kunne føre til noe tap av hørsel. Ørepropper eller beskyttelse av ørekanalene eller over ørene må anvendes når dette forsterkersystemet brukes for å hindre permanent tap av hørsel dersom eksponeringen overskrider grensene som vises ovenfor. For å beskytte mot potensielt farlig eksponering til høyt lydtryknivåer anbefales det at alle personer som eksponeres mot utstyr som er i stand til å produsere høye lydtryknivåer som dette forsterkersystemet må beskyttes av hørselsvern mens denne enheten er i bruk.

**OPPBEVAR DISSE INSTRUKSJONENE**

CE

NORWEGIAN

## BELANGRIJKE VEILIGHEIDSIINSTRUCTIES

**WAARSCHUWING:** Bij gebruik van elektrische producten, moeten elementaire voorzorgsmaatregelen altijd worden opgevolgd, waaronder het volgende:

1. Lees deze gebruiksaanwijzing.
2. Bewaar deze gebruiksaanwijzing.
3. Besteed aandacht aan alle waarschuwingen.
4. Volg alle instructies op.
5. Gebruik dit apparaat niet in de buurt van water.
6. Reinig het alleen met een droge doek.
7. Blokkeer geen ventilatieopeningen. Installeer volgens de instructies van de fabrikant.
8. Installeer niet in de buurt van warmtebronnen zoals radiatoren, kachels, ovens of andere apparaten (inclusief versterkers) die warmte produceren.
9. Omzeil nooit de veiligheidsvoorziening van de gepolariseerde of gearde stekker. Een gepolariseerde stekker heeft twee bladen, waarvan er één breder is dan de andere. Een gearde stekker heeft twee bladen en een derde aardingspen. Het bredere blad of de derde pen is bedoeld voor uw veiligheid. Mocht de geleverde stekker niet in uw stopcontact passen, raadpleeg dan een electricien voor het vervangen van het verouderde stopcontact.
10. Bescherm het netsnoer zodat er niet over gelopen kan worden of bekneld kan raken, vooral bij stekkers, stopcontacten en het punt waar ze het apparaat verlaten.
11. Gebruik alleen aansluitstukken/accessoires geleverd door de fabrikant.
12.  Gebruik uitsluitend een wagentje, standaard, statief, beugel of tafel die door de fabrikant wordt aanbevolen of bij het apparaat wordt verkocht. Wanneer u een wagentje gebruikt, wees dan voorzichtig bij het verplaatsen van de combinatie wagen/apparaat en voorkom letsel door omvallen.
13. Haal de stekker van dit apparaat uit het stopcontact tijdens bliksem of wanneer het apparaat gedurende lange perioden niet gebruikt wordt.
14. Laat al het onderhoud uitvoeren door gekwalificeerd onderhoudspersoneel. Onderhoud is nodig wanneer het apparaat op enige wijze beschadigd is, zoals het netsnoer of de stekker is beschadigd, er vloeistof in het apparaat is gemorst of voorwerpen in zijn terechtgekomen, het apparaat aan regen of vocht is blootgesteld, niet normaal werkt, of is gevallen.
15. Breek nooit de aardingspen af. Raadpleeg ons gratis boekje "Schokgevaar en aarding". Sluit alleen op een voedingsspanning aan van het type aangegeven op het apparaat naast het netsnoer. Als dit product in een apparaatuurtek gemonteerd moet worden, moet voor achterondersteuning worden verzorgd.
16. Note for UK only: If the colors of the wires in the mains lead of this unit do not correspond with the terminals in your plug, proceed as follows: a) The wire that is colored green and yellow must be connected to the terminal that is marked by the letter E, the earth symbol, colored green or colored green and yellow. b) The wire that is colored blue must be connected to the terminal that is marked with the letter N or the color black. c) The wire that is colored brown must be connected to the terminal that is marked with the letter L or the color red.
18. Dit elektrisch apparaat mag niet aan drui- of spatwater worden blootgesteld en er moet op gelet worden dat geen voorwerpen gevuld met vloeistoffen, zoals vazen, op het apparaat worden geplaatst.
19. De aan/uit-schakelaar van dit apparaat onderbreekt niet beide contacten van het lichtnet. Gevaarlijke spanning kan binnenin het chassis aanwezig zijn ondanks dat de aan/uit-schakelaar op uit staat. De stekker van het apparaat wordt gebruikt als onderbrekingsmechanisme, het onderbrekingsmechanisme dient eenvoudig bedienbaar te blijven.
20. Blootstelling aan extreem hoge geluidsniveaus kan permanent gehoorverlies veroorzaken. Individuen verschillen in gevoeligheid voor gehoorverlies door lawaai geïnduceerd, maar bijna iedereen zal enig gehoor verliezen indien voor een bepaalde duur aan voldoende intens lawaai blootgesteld. De Occupational Safety and Health Administration (OSHA) van de Amerikaanse regering heeft de volgende blootstellingen aan toelaatbaar lawaainiveau gespecificeerd:

Duur per dag In uren	Geluidsniveau dBA, trage reactie
8	90
6	92
4	95
3	97
2	100
1 1/2	102
1	105
1/2	110
1/4 of minder	115

Volgens OSHA, kan elke blootstelling boven de bovengenoemde toelaatbare grenswaarden tot enige gehoorverlies leiden. Oordoppen of -beschermers in de oorkanalen of over de oren moeten bij het bedienen van dit versterkersysteem worden gedragen om een permanent gehoorverlies te voorkomen, indien blootstelling boven de grenzen zoals hierboven zijn vermeld. Om potentieel gevaarlijke blootstelling aan hoge geluidsdruk te voorkomen, is het raadzaam om alle personen die aan apparaatuur worden blootgesteld die in staat is om hoge geluidsdruk te produceren, zoals dit versterkersysteem, met gehoorbeschermers te beschermen wanneer dit apparaat in bedrijf is.

**BEWAAR DEZE INSTRUCTIES!**

## IMPORTANTI NORME DI SICUREZZA:



**ATTENZIONE:** Durante uso di apparecchiature elettriche vanno osservate alcune precauzioni basilari, tra cui le seguenti:

1. Leggete queste istruzioni.
2. Conservate le istruzioni.
3. Rispettate tutte le avvertenze.
4. Seguite le istruzioni.
5. Non usate questo prodotto vicino all'acqua.
6. Pulite esclusivamente con un panno asciutto.
7. Non ostruite le fessure di ventilazione. Installate il dispositivo seguendo le istruzioni del produttore.
8. Il prodotto va collocato lontano da sorgenti di calore quali radiatori, pompe di calore, stufe o altri dispositivi che generano calore (compresi gli amplificatori).
9. Non eliminate i dispositivi di sicurezza come spine polarizzate o con messa a terra. La spina polarizzata ha due lame, una più grande dell'altra. La spina con messa a terra ha due contatti più un terzo per la terra. Il contatto più largo o terzo polo è indispensabile per la vostra sicurezza. Se la spina fornita non adatta alla vostra presa, mettetevi in contatto con un elettricista per la sostituzione della presa obsoleta.
10. Fate attenzione a non camminare o incastrare il cavo di alimentazione, soprattutto in prossimità della spina o del punto in cui si collega all'apparecchiatura.
11. Usate solo accessori originali forniti dal costruttore.
12.  L'apparato va usato esclusivamente con il supporto indicato dal produttore o venduto con l'apparato. Se intendete adoperare un carrello su ruote, fate attenzione quando spostate apparecchio e supporto per evitare che la loro caduta possa causare danni a cose o persone.
13. Scollegatelo l'apparecchio dalla presa di corrente durante un temporale con fulmini o quando non s'intende usare per un lungo periodo.
14. L'assistenza va eseguita esclusivamente da personale autorizzato. È necessario ricorrere all'assistenza se il dispositivo ha subito danni, per esempio si sono rovinati il cavo di alimentazione o la spina, all'interno è caduto del liquido o un oggetto, il dispositivo è rimasto esposto alla pioggia o all'umidità, non funziona normalmente o è caduto a terra.
15. Non rimuovete lo spinotto della terra. Collegate il dispositivo esclusivamente a una presa di corrente del tipo indicato accanto alla targhetta posta vicino al cavo di alimentazione.
16. Se questo prodotto deve essere montato a rack, è necessario sostenerlo anche nella parte posteriore.
17. Nota per UK: Se i colori dei fili nel cavo di alimentazione per questa unità non corrispondono con i terminali della vostra spina, procedere come segue: a) Il filo di colore verde/giallo deve essere collegato al terminale che marcato con lettera E, o simbolo di terra, o colore verde o verde/giallo. b) Il filo di colore blu deve essere collegato al terminale marcato con la lettera N o di colore Nero. c) Il filo di colore marrone deve essere collegato al terminale marcato con la lettera L o di colore Rosso.
18. Questo apparato elettrico non deve essere esposto a gocce o schizzi, va in ogni caso evitato di appoggiare oggetti contenenti liquidi, come bicchieri, sull'apparecchio.
19. L'interruttore on/off in questa unità non interrompe entrambi i lati della rete di alimentazione. All'interno dell'apparecchio può essere presente elettricità anche con interruttore on/off in posizione off. La spina o il cavo di alimentazione è utilizzato come sezionatore, il dispositivo di sezionamento deve restare sempre operativo.
20. L'esposizione a livelli di volume molto elevati può causare la perdita permanente dell'udito. La predisposizione alla perdita dell'udito causata da livelli elevati di volume varia notevolmente da persona a persona, ma quasi tutti subiscono una perdita di udito almeno parziale se soggetti a volume di livello elevato per un tempo sufficientemente lungo. L'ufficio Lavoro e Salute del governo degli USA (OSHA) ha elaborato la seguente tabella di tolleranza ai rumori:

Esposizione giornaliera in ore	Livello sonoro dBA, Slow response
8	90
6	92
4	95
3	97
2	100
1 1/2	102
1	110
1/4 o minore	115

Secondo l'OSHA, l'esposizione a livelli di volume al di sopra dei limiti stabiliti può causare una perdita almeno parziale dell'udito. Quando si adopera questo sistema di amplificazione, è necessario indossare auricolari o apposite protezioni per il condotto auditivo, per evitare la perdita permanente dell'udito se l'esposizione supera i limiti sopra riportati. Per evitare di esporvi al rischio di danni derivanti da elevati livelli di pressione sonora, si raccomanda di adoperare delle protezioni per gli orecchi quando si usano attrezzature in grado di produrre elevati livelli sonori, come quest'amplificatore.

**CONSERVATE QUESTE ISTRUZIONI!**

## INSTRUÇÕES IMPORTANTES DE SEGURANÇA

**ADVERTÊNCIA:** Ao usar eletrodomésticos, precauções básicas devem sempre ser seguidas, incluindo as seguintes:

1. Leia estas instruções.
2. Mantenha estas instruções.
3. Preste atenção a todas as advertências.
4. Siga todas as instruções.
5. Não use este aparelho perto d'água.
6. Limpe somente com um pano seco.
7. Não obstrua nenhuma das aberturas de ventilação. Instale de acordo com as instruções do fabricante.
8. Não instale perto de nenhuma fonte de calor tais como radiadores, registros de calor, fogões ou outros aparelhos (incluindo amplificadores) que produzam calor.
9. Não desafie o propósito de segurança do plugue polarizado ou do tipo aterrado. Um plugue polarizado tem duas lâminas com uma mais larga que a outra. Um plugue do tipo aterrado tem duas lâminas e um terceiro plugue terra. A lâmina larga ou o terceiro pino são fornecidos para sua segurança. Se o plugue disponibilizado não couber em sua tomada, consulte um electricista para troca da tomada obsoleta.
10. Proteja o cabo de energia para não ser pisado ou espremido principalmente em plugues, recipientes e o ponto de onde sai do aparelho.
11. Use apenas conexões/acessórios fornecidos pelo fabricante.
12.  Use apenas um carrinho, banquetta, tripé, suporte, ou mesa especificado pelo fabricante, ou vendido com o aparelho. Quando um carrinho for usado, tome cuidado ao mover a combinação carrinho/aparelho para evitar ferimentos por tombamento.
13. Tire esse aparelho da tomada durante tempestades de raios ou quando for ficar sem usar por longos períodos de tempo.
14. Entregue todos os consertos apenas a pessoal qualificado. O conserto é necessário quando o aparelho tiver sofrido qualquer dano, tais como o cabo de energia ou plugue estiverem danificados, líquidos tenham sido derramados ou objetos tenham caído no aparelho, o aparelho tenha sido submetido à chuva ou umidade, não funcionar normalmente, ou tenha sido deixado cair.
15. Nunca quebre fora o pino terra. Escreva pedindo nosso livreto grátis "Perigos de Choque e Aterramento." Ligue apenas a um suprimento de energia do tipo marcado na unidade adjacente ao fio de fornecimento de energia.
16. Se este produto for ser montado em uma estante para equipamentos, deve ser montado um suporte traseiro.
17. Note for UK only: If the colors of the wires in the mains lead of this unit do not correspond with the terminals in your plug, proceed as follows:
  - a) The wire that is colored green and yellow must be connected to the terminal that is marked by the letter E, the earth symbol, colored green or colored green and yellow.
  - b) The wire that is colored blue must be connected to the terminal that is marked with the letter N or the color black.
  - c) The wire that is colored brown must be connected to the terminal that is marked with the letter L or the color red.
18. Este aparelho elétrico não deve ser exposto a pingos ou respingos e deve ser tomado cuidado para não colocar objetos contendo líquidos, tais como vasos, sobre o aparelho.
19. O comutador liga/desliga nesta unidade não interrompe ambos os lados da rede elétrica primária. Energia perigosa pode estar presente dentro do chassi quando o comutador liga/desliga estiver na posição desligado. O plugue de alimentação ou um dispositivo de união é usado como dispositivo de desligamento, o dispositivo de desligamento deve permanecer pronto para funcionar.
20. Exposição a níveis de barulho extremamente altos podem causar perda permanente de audição. As pessoas variam consideravelmente em susceptibilidade a perda de audição causada por ruídos, mas quase todo mundo vai perder algo da audição se exposto a ruído suficientemente intenso por tempo suficiente. A Administração de Segurança Ocupacional e Saúde americana (OSHA) especificou os seguintes níveis permissíveis de exposição a ruído:

Duração Por Dia Em Horas	dBA de Nível de Som, Resposta Lenta
8	90
6	92
4	95
3	97
2	100
1 1/2	102
1	105
1/2	110
1/4 ou menos	115

De acordo com a OSHA, qualquer exposição excedente aos limites permissíveis acima pode resultar em alguma perda de audição. Tampões de ouvido ou protetores sobre os canais do ouvido ou sobre as orelhas precisam ser usados ao operar este sistema de amplificação para poder evitar uma perda permanente de audição, se a exposição for em excesso aos limites acima estabelecidos. Para assegurar contra exposição perigosa potencial a níveis de alta pressão de ruído, é recomendado que todas as pessoas expostas a equipamento capaz de produzir níveis de alta pressão de ruído tais como este sistema de amplificação estejam protegidas por protetores de ouvido enquanto esta unidade estiver em funcionamento.

**GUARDE ESSAS INSTRUÇÕES!**



## 安全のための重要事項



警告：電気製品を使用するときは、次の項目を含め、基本的な注意事項を常にお守りください。

1. 本書の指示内容をお読みください。
2. 本書は保管してください。
3. すべての警告に注意してください。
4. すべての指示に従ってください。
5. 本装置を水の近くで使用しないでください。
6. お手入れには乾いた布をお使いください。
7. 開口部をふさがないようにください。メーカーの指示に従って設置してください。
8. ラジエータ、ストーブなど（アンプを含む）、発熱体の近くに設置しないでください。
9. 分極プラグや接地プラグの安全性を損なわないようにしてください。分極プラグの2つのブレードは、一方が他より幅広くなっています。接地式のプラグには2つのブレードと接地プラグがあります。幅広のブレードや接地プラグは安全のために付けられています。所定のプラグがコンセントなどに合わない場合、旧式のコンセントなどの交換について技術者に問い合わせてください。
10. 電源コードを踏んだり挟んだりしないように保護してください。特にプラグ、コンセント、装置から出る部分を保護してください。
11. 備品/付属品はメーカーのものを使用してください。
12.  カート、スタンド、三脚、ブラケット、テーブルなどは、メーカー指定のもの、または装置とともに販売されているものを使用してください。カートを使用するときは、カートと装置を動かしたときに横転などでケガをしないよう注意してください。
13. 落雷の恐れのある嵐のとき、または長期間使用しないときは本装置の電源を外してください。
14. 保守作業はすべて資格のあるサービス担当者に依頼してください。保守作業が必要になるのは、装置が故障した場合、たとえば、電源コードやプラグが破損、装置に液体がかかる。物が落ちる、雨など湿度の影響を受ける、正常に動作しない、落下した場合などです。
15. グランドピン（接地ピン）は決して取り外さないでください。フリーブレット「感電と接地」を入手してください。装置の電源コードの横に記載されているタイプの電源にのみ接続してください。
16. 本製品をラックに載せる場合は、背面を支持するものが必要です。
17. Note for UK only: If the colors of the wires in the mains lead of this unit do not correspond with the terminals in your plug, proceed as follows: a) The wire that is colored green and yellow must be connected to the terminal that is marked by the letter E, the earth symbol, colored green or colored green and yellow. b) The wire that is colored blue must be connected to the terminal that is marked with the letter N or the color black. c) The wire that is colored brown must be connected to the terminal that is marked with the letter L or the color red.
18. 電気機器に水がかかからないようにしてください。花瓶など液体の入ったものを装置に置かないように注意してください。
19. オン/オフスイッチは、主電源のどちらの側も切断しません。オン/オフスイッチがオフ位置のとき、シャシー内部のエネルギー（高電圧）は危険なレベルにあります。主電源プラグまたは機器のカプラが切断装置になっています。切断装置はすぐに動作し使用できる状態にしておく必要があります。
20. 極めて高い騒音レベルは聴覚を永久に損う原因になることがあります。騒音による聴覚障害の可能性は人によって異なりますが、十分に高い騒音を十分長い時間浴びた場合には、ほぼすべての人が何らかの障害を被ります。米国労働安全衛生庁（OSHA）は、許容できるノイズレベル（騒音暴露レベル）を次のように定めています。

1日当たりの時間	サウンドレベルdBA、スローレスポンス
8	90
6	92
4	95
3	97
2	100
1½	102
1	105
½	110
1/4 以下	115

OSHAによると、上記許容限度を超える場合は聴覚障害の原因になります。騒音が上記限度を超える場合は、永久的な聴覚障害を避けるため、このアンプシステムの操作時に、外耳道または耳全体にイヤプラグやプロテクタを装着する必要があります。高音圧レベルによる危険な状態を避けるため、このアンプシステムのような高音圧レベルを出力する機器に触れる人はすべて、本機を使用中はプロテクタにより聴覚を保護することをおすすめします。

本書は保管してください！

## 重要安全事项



警告：操作电器产品时，请务必遵守基本安全注意事项，包括：

1. 阅读说明书。
2. 妥善保管说明书。
3. 注意所有安全警告。
4. 按照要求和指示操作。
5. 请勿在靠近水（或其它液体）的地方使用本机。
6. 本机只能用于干燥布料擦拭。
7. 请勿遮盖任何通散热口。确实依照本说明书安装本机。
8. 请勿将本机安装在任何热源附近，例如电暖器、散热器、火炉或其他发热电器（包括功率放大器）。
9. 请勿破坏两脚型插头或接地型插头的安全装置。两脚型插头有两个不同宽度的插头片，一个窄，另一个宽一点。接地型插头有两个相同的插头片和一个接地插脚。两脚型插头中宽的插头片和接地型插头接地插脚起着保障安全的作用。如果所附带的插头规格与您的插座不匹配，请让电工更换插座以保证安全。
10. 请勿踩踏或挤压电源线，尤其是插头、插座、设备电源输入接口或者电源线和机身连接处。
11.  本机只可以使用制造商指定的零件 / 配件。
12. 本机只可以使用与本机搭售或由制造商指定的机柜、支架、三角架、托架或桌子。使用机柜时，请小心移动已安装设备的机柜，以避免机会推翻造成身体伤害。
13. 在雷雨天气或长期不使用的情况下，请拔掉电源插头。
14. 所有检查与维修都必须由指定的专业维修人员进行。如本机的任何形式的损伤都须检修，例如电源线或插头受损，有液体或物体落入机身内，曾暴露于雨天或潮湿的地方，不能正常运作，或曾掉落损坏等。
15. 不得拔出接地插脚。请写信索取免费手册《Shock Hazard and Grounding》。使用前，请仔细检查确认所使用的电源电压是否匹配设备上标注的额定电压。
16. 如果本机装在机柜中，其后部也应给予相应的支撑固定。
17. **Note for UK only:** If the colors of the wires in the mains lead of this unit do not correspond with the terminals in your plug, proceed as follows:
  - a) The wire that is colored green and yellow must be connected to the terminal that is marked by the letter E, the earth symbol, colored green or colored green and yellow.
  - b) The wire that is colored blue must be connected to the terminal that is marked with the letter N or the color black.
  - c) The wire that is colored brown must be connected to the terminal that is marked with the letter L or the color red.
18. 本机不得暴露于滴水或溅水中。请勿将诸如花瓶等装有液体的物体放置于本机上。
19. 本机电源开关不能同时断开两端的电源，完全切断外部电源。因此当开关位于“OFF”位置时，本机外壳仍有可能带有触电的危险。电源插头或耦合器能够与设备或者电源容易分开，保证电源的完全切断，从而保证安全。
20. 声压级较高的噪音容易造成听力的永久性损失。因噪声而造成的听力损失程度，个体间的差异较大，但几乎每个人在声压级较高的噪音环境里一定时间，都会有不同程度的听力损失。美国政府职业安全与健康管理局（OSHA）就此规定了下列容许噪声级：

每天持续小时数	声压级 ( dBA ) 慢反应
8	90
6	92
4	95
3	97
2	100
1½	102
1	105
½	110
¼ 或更少	115

据 OSHA, 任何超出以上所允许的范围, 都会造成部分听力的损失。使用本功放系统时, 必须佩戴如耳塞等保护耳朵的器件, 防止长时间处于上述限制级以上的环境而引起永久性听力受损。本机运行时, 如果超过上述所规定的最大限制, 为了抵御较高的声压对于听受损所造成的潜在危险, 建议使用诸如功放系统等引起高声压级噪声的所有人均佩戴保护耳朵的器件。

请妥善保管本说明书!

**경고:** 전기 제품 사용 시 다음 사항을 포함해 기본적인 주의 사항을 항상 따라야 합니다.

1. 이 지침을 읽어 주십시오.
2. 이 지침을 준수하여 주십시오.
3. 모든 경고 사항에 주의해 주십시오.
4. 모든 지침을 따라 주십시오.
5. 물기가 있는 근처에서 이 기기를 사용하지 마십시오.
6. 마른 형질으로만 청소해 주십시오.
7. 통풍구를 막지 마십시오. 제조업체의 지침에 따라 설치해 주십시오.
8. 라디에이터, 가열기, 난로 또는 열을 발산하는 기타 기기(앰프 포함) 근처에 설치하지 마십시오.
9. 극성 플러그나 접지형 플러그의 안전 용도를 무시하지 마십시오. 극성 플러그는 한쪽 날이 다른 쪽보다 더 넓습니다. 접지형 플러그에는 2개의 날과 1개의 접지 플러그가 있습니다. 넓은 날 또는 1개의 접지 플러그는 안전을 위해 제공됩니다. 제공된 플러그가 사용자의 콘센트에 맞지 않으면 구식 콘센트의 교체에 대해 전기 기술자에게 문의하십시오.
10. 전원 코드 특히, 플러그, 소켓 및 기기에서 나오는 지침이 밝히거나 집하지 않도록 보호하십시오.
11. 제조업체에서 제공하는 부착 장치/액세서리만을 사용하십시오.
12.  제조업체에서 지정하거나 기기와 함께 판매되는 카트, 스탠드, 삼각대, 브래킷 또는 테이블만을 사용하십시오. 카트 사용 시 카트/기기 결합물을 움직일 때 전복으로 인해 부상을 입지 않도록 주의해 주십시오.
13. 번개와 폭풍이 올 때 그리고 장기간 사용하지 않을 때는 이 기기의 플러그를 뽑아 놓으십시오.
14. 자격을 갖춘 서비스 요원에게 모든 서비스를 의뢰하십시오. 전원 공급 코드 또는 플러그가 손상되거나 액체를 었지르거나 기기 안에 이물질이 떨어뜨리거나 비 또는 습기에 기기를 노출하거나 정상적으로 작동하지 않거나 기기를 떨어뜨린 경우와 같이 기기가 손상된 경우에는 서비스를 받아야 합니다.
15. 접지 핀을 제거하지 마십시오. 땅사의 무료 소켓자인 “감전 위험 및 접지”을 우편으로 주문해 주십시오. 전원 공급 코드의 기기에 표시된 유형의 전원 공급 장치만 연결해 주십시오.
16. 이 제품을 장비 랙에 장착할 경우에는 후면 지지대를 설치해야 합니다.
17. **Note for UK only: If the colors of the wires in the mains lead of this unit do not correspond with the terminals in your plug, proceed as follows: a) The wire that is colored green and yellow must be connected to the terminal that is marked by the letter E, the earth symbol, colored green or colored green and yellow. b) The wire that is colored blue must be connected to the terminal that is marked with the letter N or the color black. c) The wire that is colored brown must be connected to the terminal that is marked with the letter L or the color red.**
18. 전기 기기가 비나 물방울에 노출되지 않도록 주의하고 꽃병과 같이 용액이 들어 있는 물체를 기기 위에 놓지 않도록 주의해 주십시오.
19. 본 기기의 ON/OFF 스위치는 양쪽의 주 기기 전원을 차단하지 않습니다. ON/OFF 스위치가 OFF 위치에 있더라도 새시 내부에 위험한 전기가 흐를 수 있습니다. 기본 플러그 또는 기기 커넥터는 분리 장치로 사용됩니다. 분리 장치는 바로 사용 가능한 상태로 두어야 합니다.
20. 매우 높은 소음에 노출되면 영구적으로 청각이 손상될 수 있습니다. 소음으로 인한 청각 손상 가능성은 개인별로 매우 다르지만 장시간 매우 강한 소음에 노출되면 거의 모든 사람들에게 어느 정도의 청각 손상이 발생합니다. 미국 정부의 OSHA(작업 안전 및 건강 관리국)는 다음과 같이 용인 가능한 소음 노출을 규정하고 있습니다.

일일 지속 시간	소음 수준 dBA, 지속 반응
8	90
6	92
4	95
3	97
2	100
1½	102
1	105
½	110
¼ 이하	115

OSHA에 따르면 용인 가능한 위 제한 수치를 초과하여 노출된 경우 일부 청각이 손상될 수 있습니다. 위에 명시된 제한치를 초과하여 노출되는 경우 영구적인 청각 손상을 예방하려면 이 앰프 시스템 사용 시 귀마개 또는 귀 전체를 덮는 보호구를 착용해야 합니다. 잠재적으로 위험한 높은 음압에 노출되지 않도록 하려면 이 앰프 시스템과 같이 높은 음압을 생성할 수 있는 장비에 노출되는 모든 사람이 기기가 작동하는 동안 청각 보호구를 착용하는 것이 좋습니다.

**이 지침을 잘 보관해 주십시오**



Logo referenced in Directive 2002/96/EC Annex IV\_(OJ/L)37/38,13.02.03 and defined in EN 50419: 2005

The bar is the symbol for marking of new waste and is applied only to equipment manufactured after 13 August 2005

Correct Disposal of this product. This marking indicates that this product should not be disposed with other household wastes throughout the EU. To prevent possible harm to the environment or human health from uncontrolled waste disposal, recycle it responsibly to promote the sustainable reuse of material resources. To return your used device, please use the return and collection systems, or contact the retailer where the product was purchased. They can take this product for environmental safe recycling.



Logo eingetragen in Richtlinie 2002/96/EG Anhang IV\_(OJ/L)37/38, 13.02.03 und definiert in EN 50419: 2005

Der Balken ist das Symbol zur Kennzeichnung neuen Abfalls und wird nur auf Geräten angebracht, die nach dem 13. August 2005 gefertigt wurden

Entsorgen Sie dieses Produkt umweltgerecht. Diese Kennzeichnung bedeutet, dass das Produkt innerhalb der EU nicht mit dem Hausmüll entsorgt werden darf. Zur Vermeidung von Umwelt- und Gesundheitsschäden durch unkontrollierte Entsorgung recyceln Sie das Gerät bitte. Geben Sie das Gerät an einer Sammelstelle für Elektroaltgeräte ab oder wenden Sie sich an Ihren Fachhändler.



Het logo waarnaar wordt verwezen in de bijlage van Richtlijn 2002/96/EG IV\_(OJ/L)37/38,13.02.03 en omschreven in EN 50419: 2005

De balk is het symbool voor het markeren van nieuw afval en wordt alleen toegepast op apparatuur dat is vervaardigd na 13 augustus 2005

Juiste verwijdering van dit product. Deze markering geeft aan dat dit product nergens in de Europese Unie met ander huishoudelijk afval mag worden afgevoerd. Om mogelijke schade aan het milieu of gezondheid door ongecontroleerde afvalverwijdering te voorkomen, recycle het op een verantwoorde wijze om het duurzame hergebruik van materiaalgrondstoffen te bevorderen. Om uw gebruikte apparaat in te leveren, kunt u gebruik maken van de inlever- en verzamelsystemen of contact opnemen met de verkoper waar het product is gekocht. Zij kunnen dit product innemen voor het milieuvriendelijk recycling.



Logotipo al que se hace referencia en la Directiva 2002/96/EC AnexoIV\_(OJ/L)37/38,13.02.03 y definido en EN 50419: 2005

La barra es el símbolo para marcar los nuevos desechos y se aplica solamente a equipamiento fabricado después del 13 de agosto de 2005

Forma correcta de deshacerse de este producto. Esta marca indica que este producto no debe arrojarse junto con otros desperdicios domésticos en ningún lugar de la Unión Europea. Para evitar posibles daños al medio ambiente o a la salud humana debidos a desechos no controlados de desperdicios, reciclelo responsablemente para promover la reutilización sostenible de los recursos materiales. Para devolver su dispositivo usado, utilice los sistemas de devolución recolección, o contacte con el vendedor minorista donde compró el producto. Ellos pueden llevar este producto al reciclado seguro para el medio ambiente.



Logo viitattu direktiivin 2002/96/EY liitteen IV\_(OJ/L)37/38,13.02.03 mukaisesti, määritelly standardissa EN 50419: 2005

Palkki on uuden jätteen merkintäsymboli ja sitä käytetään vain 13. elokuuta 2005 jälkeen valmistetuissa laitteissa

Tuotteen oikea hävittäminen. Tämä merkki ilmaisee, että tuotetta ei saa hävittää muun talousjätteen mukana EU:n alueella. Jotta estetään mahdolliset valvonnan ulkopuolella jätteen hävittämisen halait ympäristölle tai ihmisten terveydelle, kierrätä tuote vastuullisesti ja edistä materiaalien kestävä uudelleenkäyttöä. Voit palauttaa käytetyn laitteen käyttämällä keräysjärjestelmiä tai ottamalla yhteyttä jälleenmyyjään, jolta laite ostettiin. He voivat toimittaa tuotteen ympäristön kannalta turvallisesti kierrätykseen.



Logo documenté dans l'annexe de la Directive 2002/96/EC IV\_(OJ/L)37/38,13.02.03 et défini par la norme EN 50419:2005

La barre est le symbole de signalisation des nouveaux déchets qui s'applique uniquement aux équipements fabriqués après le 13 août 2005

Recyclez correctement ce produit. Cette signalisation indique que ce produit ne doit pas être jeté avec les autres déchets domestiques dans les pays de l'UE. Pour éviter toute atteinte à l'environnement ou à la santé humaine par des décharges sauvages, recyclez ce produit de manière responsable pour encourager la réutilisation durable des ressources matérielles. Pour retourner votre appareil usé, veuillez utiliser les systèmes de collecte et de retour, ou contactez le revendeur à qui vous avez acheté le produit. Il prendra en charge ce produit de manière à protéger l'environnement.



Logotyp som hänvisas till i direktiv 2002/96/EG bilaga IV\_(OJ/L)37/38,13.02.03 och definieras i EN 50419: 2005

Stapeln är symbolen för märkning av nytt avfall och är endast tillämplig på utrustning som tillverkats efter 13 augusti, 2005

Korrekt bortscaffande av denna produkt. Denna märkning betyder att produkten inte skall bortscaffas tillsammans med annat hushållsavfall i hela EU. För att förhindra eventuella skador för miljön eller människors hälsa från okontrollerat bortscaffande av avfall, återvinnt det ansvarsfullt för att främja hållbar återanvändning av materiella resurser. För att returnera din använda enhet, använd återanvändnings- och uppsamlingsystem, eller kontakta den återförsäljare där produkten köptes. De kan ta hand om denna produkt för miljösäker återvinning.



Simbolo presente nell'allegato IV\_(OJ/L)37/38,13.02.03 della direttiva 2002/96/CE e definito nello standard EN 50419: 2005

La barra è il simbolo indicante un nuovo rifiuto ed è applicata esclusivamente ad apparecchiature prodotte successivamente al 13 agosto 2005

Corretto smaltimento di questo prodotto. Questo simbolo indica che questo prodotto non deve essere smaltito insieme ad altri rifiuti domestici in tutta Europa. Per prevenire possibili danni all'ambiente o alla salute umana dovuti allo smaltimento non regolamentato dei rifiuti, è necessario riciclarlo responsabilmente al fine di promuovere il riutilizzo sostenibile delle risorse materiali. Per restituire il dispositivo usato, utilizzare i sistemi di restituzione e raccolta o contattare il rivenditore presso il quale il prodotto è stato acquistato. Quest'ultimo può occuparsi del riciclaggio ambientale sicuro di questo prodotto.



标志参照 2002/96/EG 指令附录 IV\_(OJ/L)37/38,13.02.03 和 EN 50419: 2005 定义

条码符号标示新废弃物，仅适用于 2005 年 8 月 13 日后生产的设备

正确处理此产品。此标志表明该产品在整个欧盟区内不应该与其他家居生活废弃物一同处置。为防止因无控废弃物处置对环境或人类健康可能造成的危害，请负责地回收并促进可重复使用的物质资源。要退还旧设备，请使用退还收集系统，或联系购买此产品的零售商。他们会为环境安全回收此产品。



### FCC Compliancy Statement

This device complies with Part 15 of the FCC rules. Operation is subject to the following two conditions: (1) this device may not cause harmful interference, and (2) this device must accept any interference received, that may cause undesired operation.

**Warning:** Changes or modifications to the equipment not approved by Peavey Electronics Corp. can void the user's authority to use the equipment.

**Note** - This equipment has been tested and found to comply with the limits for a Class B digital device, pursuant to Part 15 of the FCC Rules. These limits are designed to provide reasonable protection against harmful interference in a residential installation. This equipment generates, uses and can radiate radio frequency energy and, if not installed and used in accordance with the instructions, may cause harmful interference to radio communications. However, there is no guarantee that interference will not occur in a particular installation. If this equipment does cause harmful interference to radio or television reception, which can be determined by turning the equipment off and on, the user is encouraged to try and correct the interference by one or more of the following measures.

- Reorient or relocate the receiving antenna.
- Increase the separation between the equipment and receiver.
- Connect the equipment into an outlet on a circuit different from that to which the receiver is connected.
- Consult the dealer or an experienced radio/TV technician for help.





# SANPERA™ II

## **Welcome**

**Thank you for purchasing the Sanpera II foot controller for your VYPYR® amplifier. We are certain you will enjoy having the control of your VYPYR at your feet.**



## **Note:**

*Your Sanpera™ II is powered by your VYPYR® amplifier and requires the special 8-pin MIDI cable included with your Sanpera in order to function correctly.*

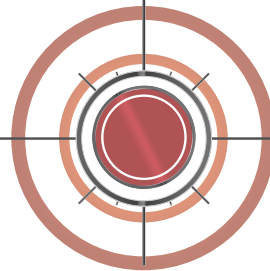



# SANPERA™ II

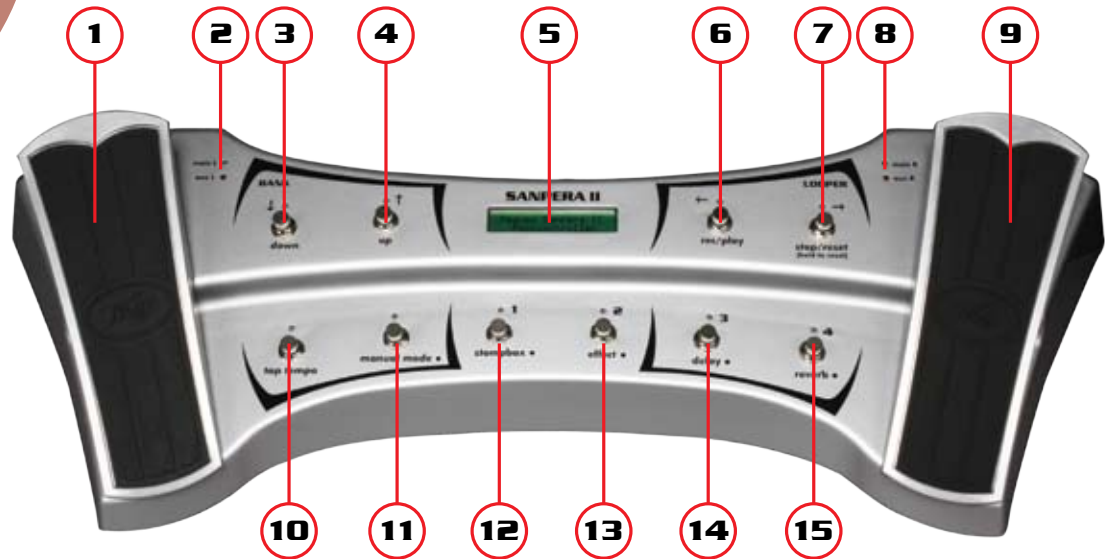

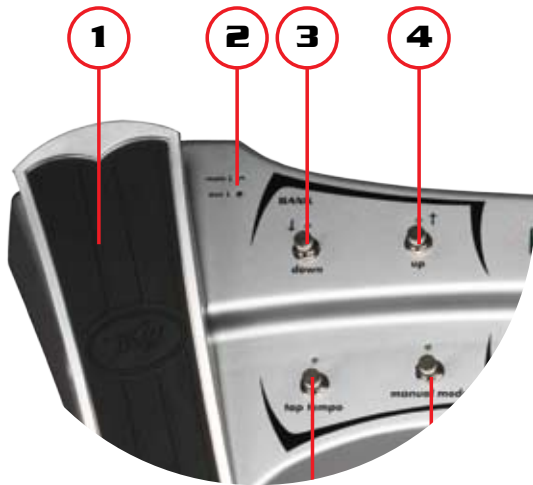

*TIP: You can hold down the Bank Up and Bank Down buttons to scroll quickly.*

## 1. Expression Pedal

This pedal controls the overall volume of the amplifier. To enter TUNER MODE, simply depress the toe area of the expression pedal to activate the internal switch. While in TUNER MODE the pedal will continue to control the volume of the amplifier, allowing you to choose whether or not you hear the note you are tuning.

*NOTE: You can swap the functionality of the two on board Expression pedals by entering CALIBRATION MODE.*

## 2. Main/AUX Indication LED

These LEDs indicate whether the pedal is in MAIN MODE or AUX MODE. Depress the toe area of the expression pedal to switch between modes. Left pedal: Volume/Tuner Right pedal: Wah/Pitch Shift

## 3. Bank Down

This button allows you to scroll downward through a list of BANKS that contain four PRESETS each. The button also serves to help scroll through characters while naming PRESETS.

## 4. Bank Up

Same as item 3, only it scrolls in the opposite direction.

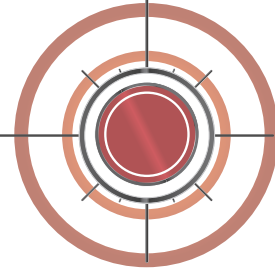



# SANPERA™ II

## 5. Display Screen

The display screen indicates not only which patch and amp model is currently selected, it also indicates which effects are active, and which effects are on standby ready to be activated.

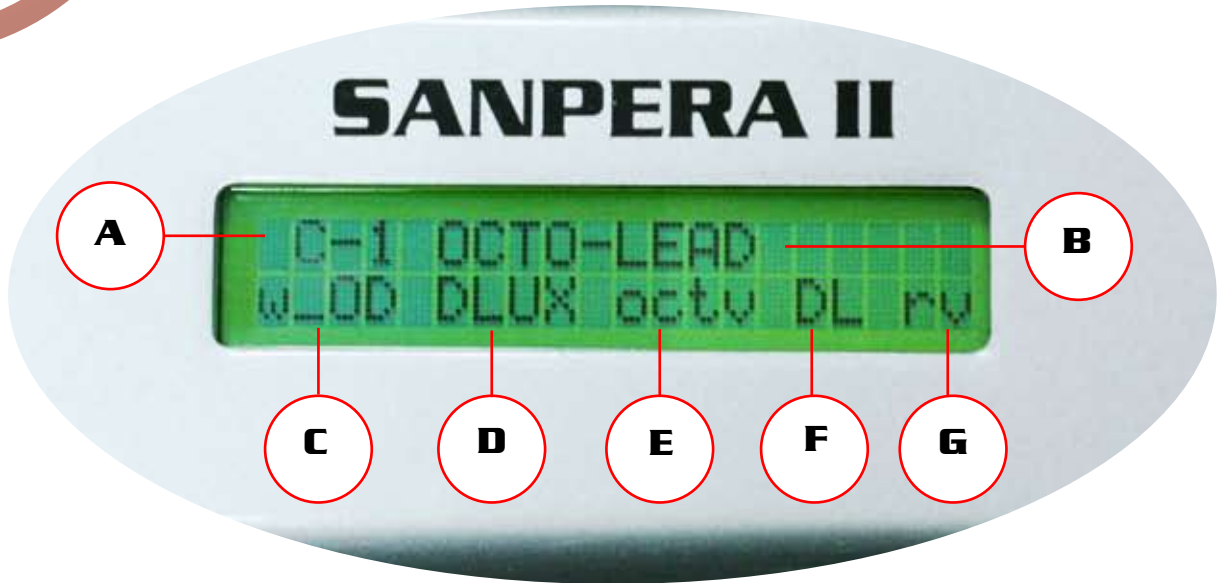

## **A. Bank and Preset Indication**

The presets are stored in banks of four. Banks A, B, and C 1-4 correspond with the preset buttons on the front of your VYPYR® amplifier. There are an additional 100 banks of 4 allowing you to explore and store up to 412 unique presets in your VYPYR amplifier.

## **B. Preset Name**

This displays the name of the preset selected on your VYPYR amplifier. To change the name simply press and hold any one of the four preset select buttons (items 12- 5) while in PRESET MODE. Use buttons 3 and 4 to scroll through characters and buttons 6 and 7 to advance or move the cursor backward through the preset name. To store a preset, select the desired bank using buttons 3 and 4 while the cursor is positioned under item A. After you are finished selecting the bank and desired name, press any one of the preset buttons (items 12-15) to store the new preset in that location. You can also abort the store by pressing the Tap Tempo button (item 10).

## **C. Stompbox Indicator**

This displays the stompbox selected on the Stompbox encoder on the VYPYR amplifier. If the item appears in CAPS the effect is ON; if it appears in lower case text, the effect is off. The effect can be turned on and off without changing presets (see MANUAL MODE).

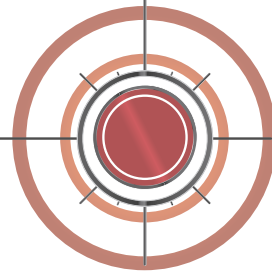



# SANPERA™ II

## **D. Amp Indicator**

This displays the amplifier selected on the Amplifier encoder on the VYPYR® amplifier.

## **E. Effect Indicator**

This displays the effect selected on the Effect encoder on the VYPYR amplifier. If the item appears in CAPS the effect is ON; if it appears in lower case text the effect is off. The effect can be turned on and off without changing presets (see MANUAL MODE).

## **F. Delay Indicator**

This displays indicates the status of the delay effect. When “DL” is in CAPS the effect is ON; when “dl” is in lower case text the effect is off. The effect can be turned on and off without changing presets (see MANUAL MODE).

## **G. Reverb Indicator**

This displays indicates the status of the reverb effect. When “RV” is in CAPS the effect is ON; when “rv” is in lower case text the effect is off. The effect can be turned on and off without changing presets (see MANUAL MODE).



# SANPERA II

**A**



**B**

**C**

**D**

**E**

**F**

**G**

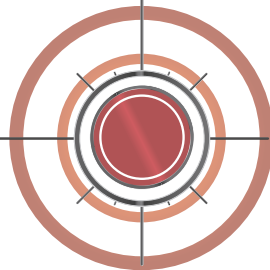



# SANPERA™ II

## LOOPER CONTROLS

### 6. Rec/Play

You will spend hours with this! To record a loop for playback simply start playing, when you want to START the loop, press this button and the amp will begin recording the loop. When you want to STOP recording, press this button again and the looper will stop recording and automatically begin to play back.

### 7. Stop/Reset

To STOP a loop in process, press this button. To ERASE the currently stored loop (recorded by pressing button 6), press and hold this button for 3 seconds.

### 8. Main/AUX Indication LED

These LEDs indicate whether the pedals is in MAIN MODE or AUX MODE. Depress the toe area of the expression pedal to switch between modes. Out of the box Main indicates Wah, Aux indicates Pitch Shift.

### 9. Expression Pedal

When active, this pedal controls a universal wah. To activate the wah depress the toe area of the footswitch. When Pitch Shift is selected on the amplifier, this pedal will control the pitch of the signal.

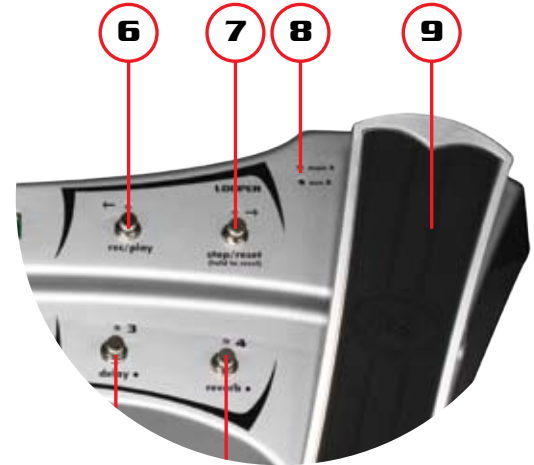

***TIP: You can change amp presets after you have recorded your loop, allowing you to play a totally different sound over top of the loop!***

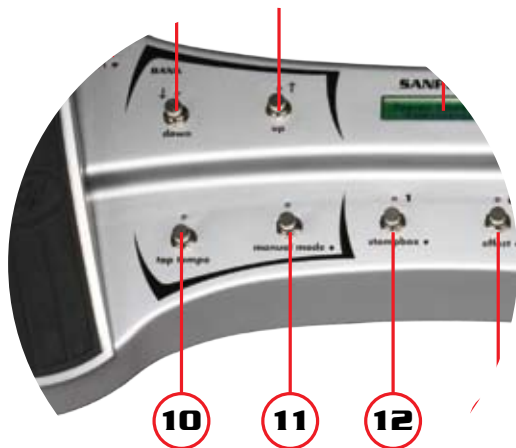

## 10. Tap Tempo

Tap this button to set the tempo of the delay. If you don't hear the delay effect chances are its not turned ON in the preset. The LED above the button indicates the current delay tempo.

## 11. Manual Mode

Pressing this button allows you to be able to turn on and off individual effects using buttons 12-15. Essentially this control allows you to select between the ability to access the four PRESETS that are in the selected BANK, or turn on and off individual effects. When the LEDs above this button AND above buttons 12-15 are red, you are in PRESET MODE. PRESET MODE allows you to select between the four presets in the selected bank, indicated by the four numbers (1-4) ABOVE buttons 12-15. When the LEDs above button 11 AND buttons 12-15 are GREEN you are in MANUAL MODE and can manually turn on and off individual effects indicated by the labels BELOW buttons 12-15.

## 12. Preset 1/Stompbox

In PRESET MODE, this button will select the preset stored in location 1 of the selected bank (item 5). In MANUAL MODE this button will turn ON/OFF the Stompbox selected on the amplifier. When the LED is OFF the effect is also OFF.

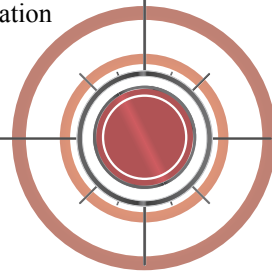



# SANPERA™ II

## 13. Preset 2/Effect

In PRESET MODE, this button will select the preset stored in location 2 of the selected bank (item 5). In MANUAL MODE this button will turn ON/OFF the effect selected on the amplifier. When the LED is OFF the effect is also OFF.

## 14. Preset 3/Delay

In PRESET MODE this button will select the preset stored in location 3 of the selected bank (item 5). In MANUAL MODE this button will turn ON/OFF the Delay function selected on the amplifier. When the LED is OFF the delay is also OFF.

## 15. Preset 4/Reverb

In PRESET MODE, this button will select the preset stored in location 4 of the selected bank (item 5). In MANUAL MODE, this button will turn ON/OFF the Reverb selected on the amplifier. When the LED is OFF the reverb is also OFF.

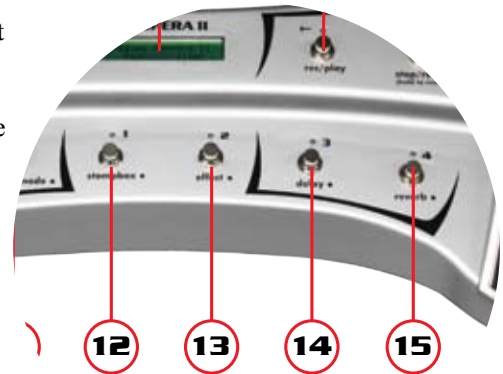

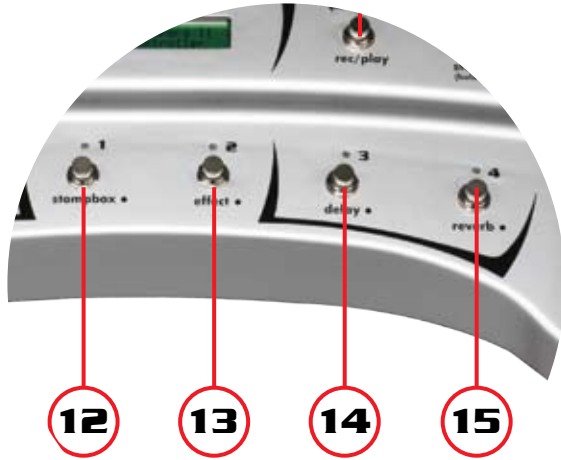

## **CALIBRATION MODE:**

Occasionally it may be necessary to re-calibrate your expression pedals, or the LCD contrast. To enter calibration mode, press and hold button 15. While holding button 15, momentarily press button 12 to activate CALIBRATION MODE, then simply follow the on-screen instructions. After calibration, turn the VYPYR® off and back on to use the new settings.

*TIP: If you'd like to swap the location of the expression pedals, just enter calibration mode and follow the on-screen instructions!*

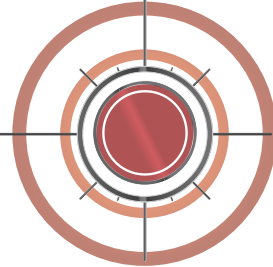



# SANPERA™ II

## **Bienvenido**

**Gracias por comprar el controlador de pie Sanpera II para su amplificador VYPYR®. Estamos seguros de que disfrutará tener el control de su VYPYR a sus pies.**



## **Nota:**

*Su Sanpera™ II cuenta con un amplificador VYPYR® y requiere de un cable MIDI de 8 pines que viene incluido con su Sanpera para que funcione correctamente.*

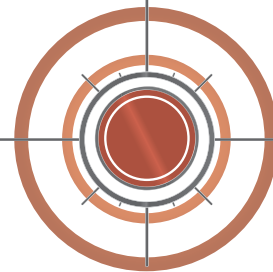



# SANPERA™ II

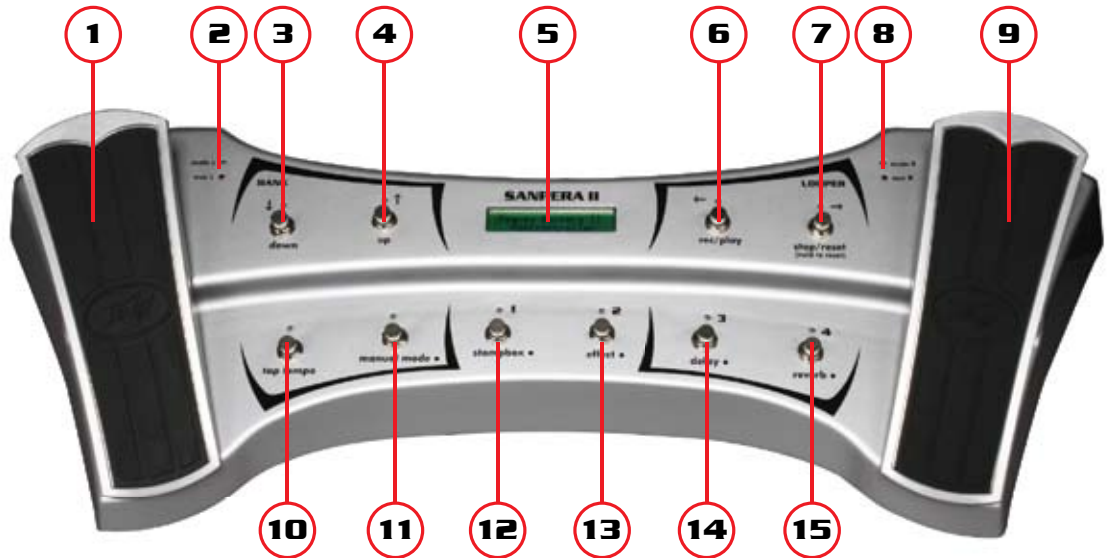

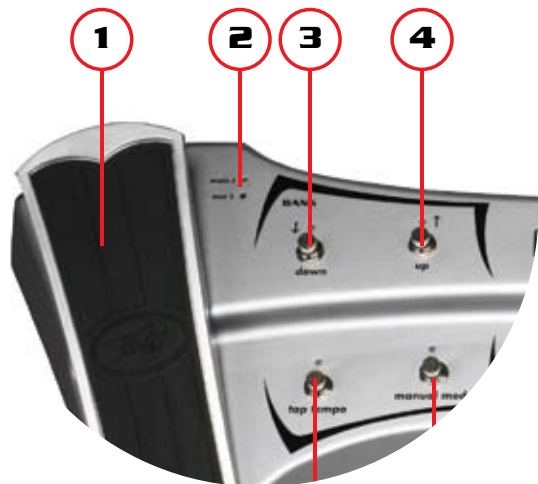

*CONSEJO: Puede mantener presionados los botones Bank Up (Banco Hacia Arriba) y Bank Down (Banco Hacia Abajo) para desplazarse rápidamente.*

## 1. Pedal de Expresión

Este pedal controla el volumen general del amplificador. Para ingresar a TUNER MODE (Modo de Sintonización), simplemente deje de presionar el área de los dedos del pie del pedal de expresión para activar el interruptor interno. Cuando se encuentra en TUNER MODE, el pedal continuará controlando el volumen del amplificador, permitiéndole elegir si escucha la nota que está sintonizando o no.

*NOTA: Puede cambiar la funcionalidad de los dos Pedales de Expresión de la placa ingresando al CALIBRATION MODE (MODO CALIBRACIÓN).*

## 2. LED de Indicación Main/AUX

Estos LEDs indican si el pedal se encuentra en MODO MAIN o en MODO AUX. Deje de presionar el área de los dedos del pie del pedal de expresión para cambiar entre modo y modo.

Pedal izquierdo: Volumen/Sintonizador Pedal derecho: Gua/Cambio de tono.

## 3. Bank Hacia Abajo

Este botón le permite desplazarse hacia abajo, a través de una lista de BANKS que contiene cuatro CONFIGURACIONES PREDETERMINADAS cada una. El botón también sirve para ayudar a desplazar caracteres hacia abajo mientras nombra las CONFIGURACIONES PREDETERMINADAS.

## 4. Bank Hacia Arriba

Igual que en el ítem 3, pero se desplaza en la dirección opuesta.

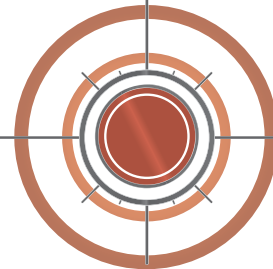



# SANPERA™ II

## 5. Pantalla del Visor

La pantalla del visor indica no sólo qué modelo de ajuste y amplificador se encuentra seleccionado actualmente, sino que además indica qué efectos están activos y qué efectos se encuentran en espera, listos para activarse.

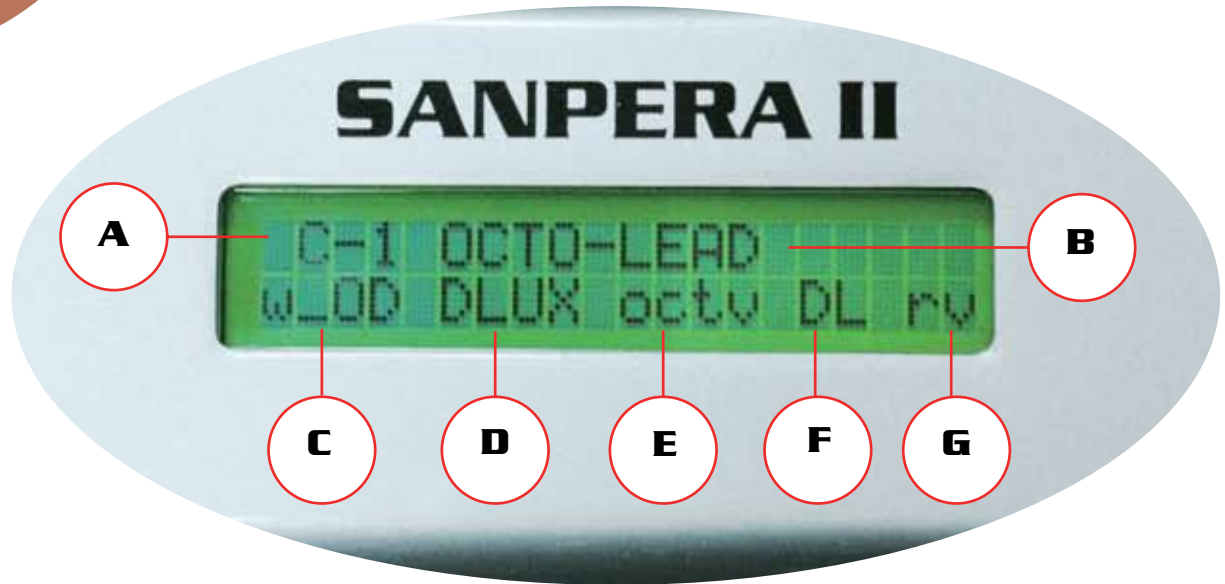

## **A. Indicación de Bancos y Configuración Predeterminada**

Las configuraciones predeterminadas se guardan en bancos de cuatro. Banks A, B, y C 1-4 corresponden a los botones preestablecidos en el frente de su amplificador VYPYR®. Existen 100 bancos adicionales de 4 que le permiten explorar y guardar hasta 412 configuraciones únicas en su amplificador VYPYR.

## **B. Nombre de la Configuración Predeterminada**

Muestra el nombre de la configuración predeterminada que se encuentre seleccionada en su amplificador VYPYR. Para cambiar el nombre, simplemente presione y sostenga alguno de los cuatro botones para seleccionar configuraciones predeterminadas (ítems 12-15) mientras se encuentra en PRESET MODE (MODO PREDETERMINADO). Utilice los botones 3 y 4 para deslizarse por los caracteres y los botones 6 y 7 para avanzar el cursor o moverlo hacia atrás, sobre el nombre predeterminado. Para guardar una configuración predeterminada, seleccione el banco deseado utilizando los botones 3 y 4 mientras que el cursor se encuentra posicionado bajo el ítem A. Luego de haber terminado de seleccionar el banco y el nombre deseado, presione alguno de los botones de las configuraciones predeterminadas (ítems 12-15) para guardar la nueva configuración en esa ubicación. También puede dejar de guardar presionando el botón Tap Tempo (ítem 10).

## **C. Indicador Stompbox**

Muestra el stompbox seleccionado en el codificador Stompbox del amplificador VYPYR. Si el ítem aparece en mayúsculas, el efecto está encendido; si aparece en minúsculas, el efecto está apagado. El efecto puede encenderse o apagarse sin cambiar las configuraciones predeterminadas (observe el MODO MANUAL).

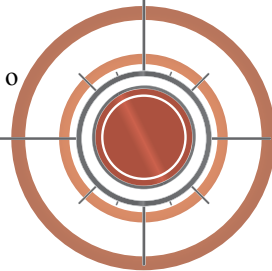



# SANPERA™ II

## **D. Indicador del Amplificador**

Muestra el amplificador seleccionado en el codificador del Amplificador, en el amplificador VYPYR®.

## **E. Indicador de Efectos**

Muestra el efecto seleccionado en el codificador de Efectos del amplificador VYPYR. Si el ítem aparece en mayúsculas, el efecto está encendido; si aparece en minúsculas, el efecto está apagado. El efecto puede encenderse o apagarse sin cambiar las configuraciones predeterminadas (observe el MODO MANUAL).

## **F. Indicador de Delay**

Este visor indica el estado del efecto delay. Cuando “DL” está en mayúsculas, el efecto está encendido; cuando “dl” está en minúsculas, el efecto está apagado. El efecto puede encenderse o apagarse sin cambiar las configuraciones predeterminadas (observe el MODO MANUAL).

## **G. Indicador de Reverberación**

Este visor indica el estado del efecto reverberación. Cuando “RV” está en mayúsculas, el efecto está encendido; cuando “rv” está en minúsculas, el efecto está apagado. El efecto puede encenderse y apagarse sin cambiar las configuraciones (observe el MODO MANUAL).



# SANPERA II

**A**

C-1 OCTO-LEAD  
WLOD DLUX octv DL PV

**B**

**C**

**D**

**E**

**F**

**G**

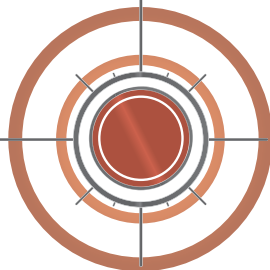



# SANPERA™ II

## CONTROLES LOOPER

### 6. Grabar/Reproducir

¡Pasará horas en esto! Para grabar un bucle para reproducirlo, simplemente comience a tocar; cuando desee START (comenzar) el bucle, presione este botón y el amplificador comenzará a grabar el bucle. Cuando desee STOP (detener) la grabación, presione nuevamente este botón y el looper dejará de grabar y comenzará a reproducir automáticamente.

### 7. Stop/Reset

Para STOP (detener) un bucle que esté en proceso, presione este botón. Para BORRAR el bucle que está guardado actualmente (grabado presionando el botón 6), presione y sostenga este botón durante 3 segundos.

### 8. LED de Indicación Main/AUX

Estos LEDs indican si los pedales se encuentran en MODO MAIN o en MODO AUX. Deje de presionar el área de los dedos del pie del pedal de expresión para cambiar entre modo y modo. Main fuera de la caja indica Gúa; Aux indica Cambio de Tono.

### 9. Pedal de Expresión

Cuando se encuentra activo, este pedal controla un gua universal. Para activar el gua, deje de presionar el área de los dedos del pie del interruptor de pie. Cuando se selecciona Cambio de Tono en el amplificador, este pedal controla el tono de la señal.

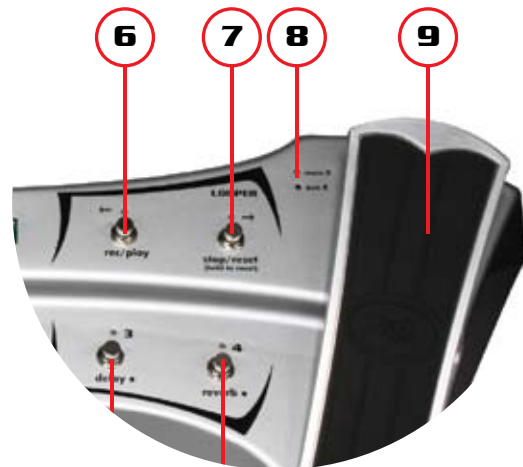

*CONSEJO: Puede cambiar las configuraciones predeterminadas del amplificador luego de haber grabado su bucle, permitiéndole reproducir un sonido completamente diferente sobre el bucle!*

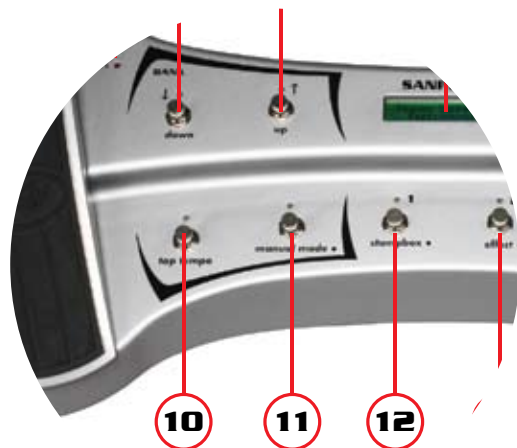

## 10. Tap Tempo

Toque este botón para configurar el tiempo del delay. Si no escucha el efecto delay, existe la probabilidad de que no esté encendido (ON) en la configuración predeterminada. El LED que se encuentra arriba del botón indica el tiempo de delay actual.

## 11. Manual Mode

Al presionar este botón podrá encender y apagar efectos individuales utilizando los botones 12-15. Básicamente, este control le permite seleccionar entre la posibilidad de acceder a las cuatro CONFIGURACIONES PREDETERMINADAS que se encuentran en el BANK seleccionado, o encender y apagar efectos individuales. Cuando los LEDs que se encuentran encima de este botón Y los botones 12-15 están en rojo, usted está en PRESET MODE (MODO CONFIGURACIÓN PREDETERMINADA). El MODO CONFIGURACIÓN PREDETERMINADA le permite seleccionar entre cuatro configuraciones predeterminadas del banco seleccionado, indicado con los números (1-4) que se encuentran SOBRE los botones 12-15. Cuando los LEDs que se encuentran sobre el botón 11 Y los botones 12-15 estén en VERDE, estará en MODO MANUAL y podrá encender y apagar los efectos individuales manualmente, indicados por los rótulos que se encuentran DEBAJO de los botones 12-15.

## 12. Configuración Predeterminada 1 / Stompbox

En el MODO CONFIGURACIÓN PREDETERMINADA, este botón seleccionará la configuración predeterminada que se encuentra guardada en la ubicación 1 del banco seleccionado (ítem 5). En MODO MANUAL, este botón ENCENDERÁ/ APAGARÁ el Stompbox seleccionado en el amplificador. Cuando el LED está APAGADO (OFF), este efecto también está APAGADO.

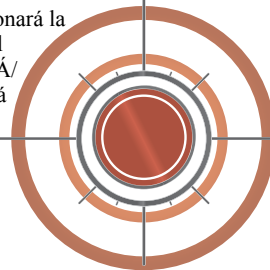



# SANPERA™ II

## 13. Configuración Predeterminada 2/Effect

En el MODO CONFIGURACIÓN PREDETERMINADA, este botón seleccionará la configuración predeterminada que se encuentra guardada en la ubicación 2 del banco seleccionado (ítem 5). En MODO MANUAL, este botón ENCENDERÁ/APAGARÁ el efecto seleccionado en el amplificador. Cuando el LED está APAGADO (OFF), este efecto también está APAGADO.

## 14. Configuración Predeterminada 3/Delay

En el MODO CONFIGURACIÓN PREDETERMINADA, este botón seleccionará la configuración predeterminada que se encuentra guardada en la ubicación 3 del banco seleccionado (ítem 5). En MODO MANUAL, este botón ENCENDERÁ/APAGARÁ el delay seleccionado en el amplificador. Cuando el LED está APAGADO (OFF), este efecto también está APAGADO.

## 15. Configuración Predeterminada 4/Reverb

En el MODO CONFIGURACIÓN PREDETERMINADA, este botón seleccionará la configuración predeterminada que se encuentra guardada en la ubicación 4 del banco seleccionado (ítem 5). En MODO MANUAL, este botón ENCENDERÁ/APAGARÁ la reverberación seleccionada en el amplificador. Cuando el LED está APAGADO (OFF), este efecto también está APAGADO.

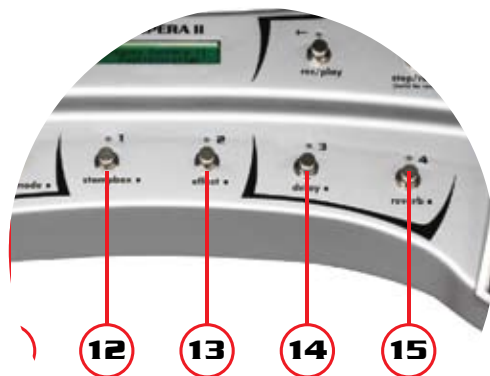

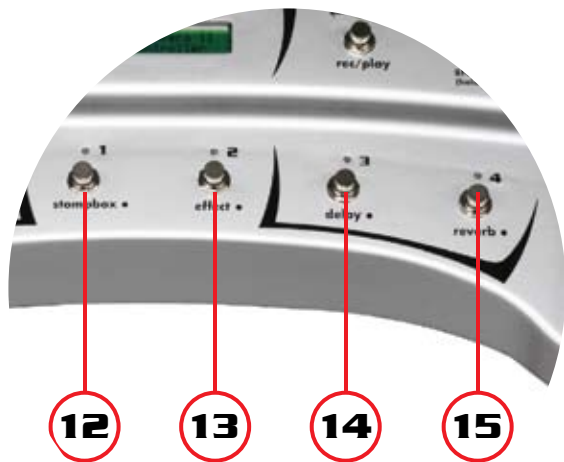

## **MODO CALIBRACIÓN:**

Ocasionalmente, podría ser necesario volver a calibrar sus pedales de expresión, o el contraste del LCD. Para ingresar al modo calibración, presione y sostenga el botón 15. Mientras sostiene el botón 15, presione momentáneamente el botón 12 para activar el MODO CALIBRACIÓN, luego simplemente siga las instrucciones que aparecen en la pantalla. Para utilizar la nueva configuración después de la calibración, apague y vuelva encender el VYPYR®.

***CONSEJO:** Si desea alternar la ubicación de los pedales de expresión, simplemente ingrese al modo calibración y ¡siga las instrucciones que aparecen en pantalla!*

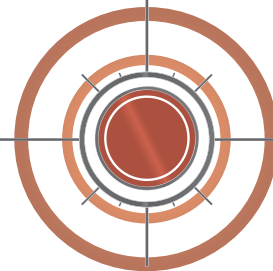



# SANPERA™ II

## **Bienvenu**

**Merci d'avoir acheté la pédale de contrôle Sanpera II pour votre amplificateur VYPYR®. Nous savons que vous allez apprécier d'avoir toutes les commandes de votre VYPYR au bout du pied.**

## **Remarque :**

*Votre Sanpera™ II est alimenté par votre amplificateur VYPYR® et, pour fonctionner correctement, le câble MIDI à 8 broches inclus avec votre Sanpera est nécessaire.*

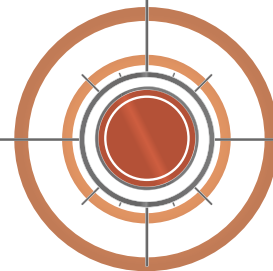



# SANPERA™ II

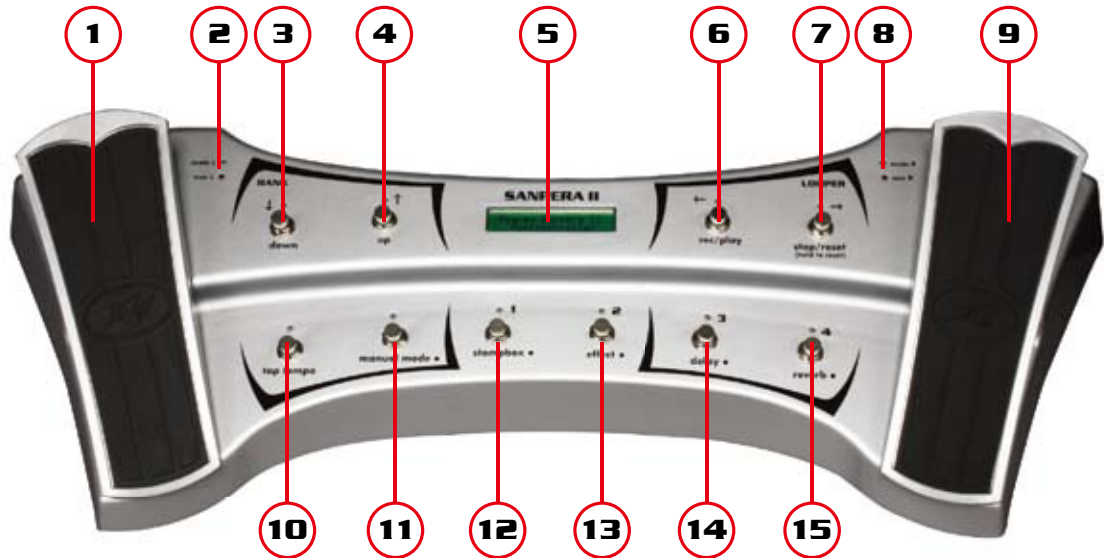





# SANPERA™ II

## 5. Écran d'affichage

L'écran d'affichage indique non seulement le modèle d'ampli et de patch sélectionné mais il indique aussi les effets activés et les effets qui sont en veille et prêts à être activés.

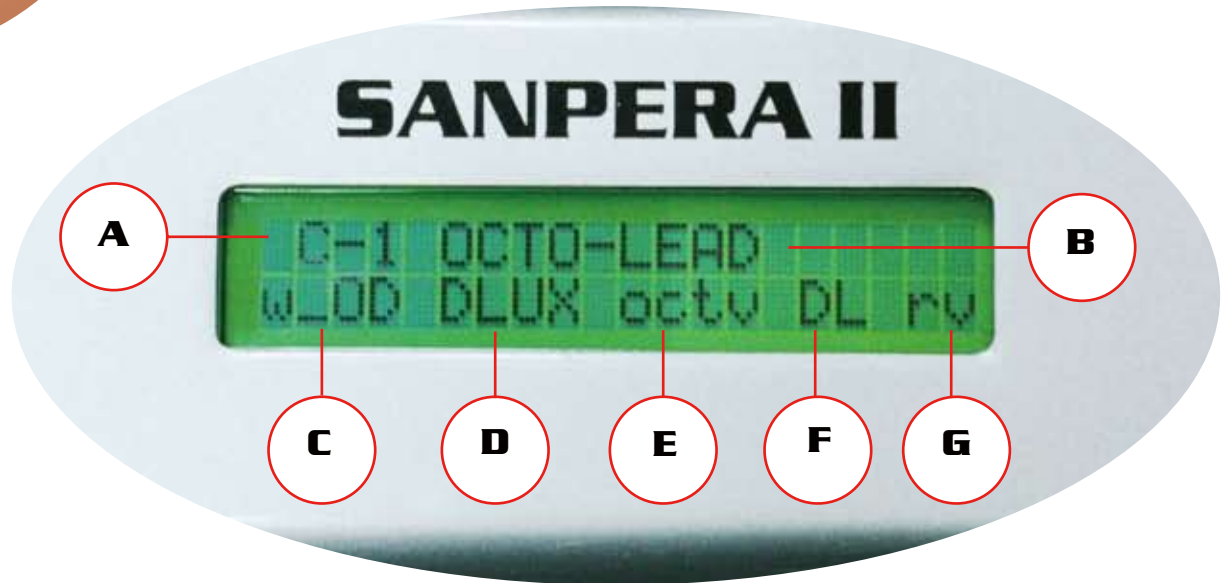

## A. Indication de banque et de Présélection

Les présélections sont enregistrées par banques de quatre. Les Banks A, B, et C 1-4 correspondent aux boutons de présélection qui se trouvent sur le devant de votre amplificateur VYPYR®. Il existe 100 autres banques de 4 vous permettant d'expérimenter et d'enregistrer jusqu'à 412 présélections uniques dans votre amplificateur VYPYR.

## B. Nom de la présélection

Celui-ci affiche de nom de la présélection choisie sur votre amplificateur VYPYR. Pour changer le nom, maintenez enfoncé n'importe lequel des quatre boutons de présélection (éléments 12-15) en MODE PRÉSÉLECTION. Utilisez les boutons 3 et 4 pour parcourir les caractères et les boutons 6 et 7 pour faire avancer ou reculer le curseur parmi les noms des présélections. Pour stocker une présélection, sélectionnez la banque souhaitée à l'aide des boutons 3 et 4 lorsque le curseur est placé sous l'élément A. Une fois que vous avez terminé de sélectionner la banque et le nom désirés, appuyez sur n'importe lequel des boutons de présélection (éléments 12-15) pour enregistrer la nouvelle présélection dans cette position. Vous pouvez également interrompre la mémorisation en appuyant sur le bouton Tap Tempo (élément 10).

## C. Indication Stompbox

La Stompbox sélectionnée sur l'encodeur de Stompbox de l'amplificateur VYPYR s'affiche. Si l'élément apparaît en MAJUSCULES, l'effet est en ACTIVÉ, s'il apparaît en minuscules, l'effet est désactivé. Les effets peuvent être activés et désactivés sans changer les présélections (voir MODE MANUEL).

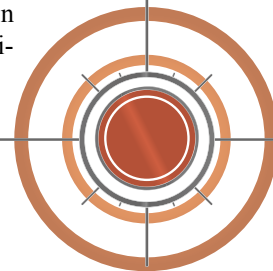



# SANPERA™ II

## **D. Indication d'Ampli**

L'amplificateur sélectionné sur l'encodeur de l'Amplificateur sur l'amplificateur VYPYR® s'affiche.

## **E. Indication d'effet**

L'effet sélectionné sur l'encodeur de l'Amplificateur sur l'amplificateur VYPYR s'affiche. Si l'élément apparait en MAJUSCULES, l'effet est en ACTIVÉ, s'il apparait en minuscules, l'effet est désactivé. Les effets peuvent être activés et désactivés sans changer les présélections (voir MODE MANUEL).

## **F. Indication de retardement**

Le statut de l'effet de retardement s'affiche. Lorsque « DL » est en MAJUSCULES, l'effet est ACTIVÉ, lorsque « dl » est en minuscules, l'effet est désactivé. Les effets peuvent être activés et désactivés sans changer les présélections (voir MODE MANUEL).

## **G. Indication de réverbération**

Le statut de l'effet de réverbérations s'affiche. Lorsque « RV » est en MAJUSCULES, l'effet est ACTIVÉ, lorsque « rv » est en minuscules, l'effet est désactivé. Les effets peuvent être activés et désactivés sans changer les présélections (voir MODE MANUEL).



# SANPERA II

**A**



**B**

**C**

**D**

**E**

**F**

**G**

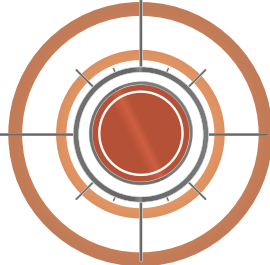



# SANPERA™ II

## CONTROLES DE LOOPER

### 6. Enr/Lect

Vous ne vous en lasserez jamais ! Pour enregistrer une boucle afin de la relire, commencez simplement par jouer puis, lorsque vous souhaitez commencer la boucle appuyez sur START et l'amplificateur démarrera l'enregistrement de la boucle. Lorsque vous voulez arrêter l'enregistrement appuyez à nouveau sur le bouton STOP à. L'enregistrement de la boucle prendra fin et la lecture aura lieu immédiatement.

### 7. Stop/Reset

Pour arrêter une boucle en cours appuyez sur le bouton STOP à. Pour EFFACER la boucle actuellement enregistrée (enregistrée en appuyant sur le bouton 6), maintenez ce bouton enfoncé pendant 3 secondes.

### 8. Voyants d'indication LED Main / AUX

Ces voyants LED indiquent si les pédales sont en MODE MAIN ou en MODE AUX. Appuyez sur le bout de la pédale d'expression pour parcourir les modes. Sur le boîtier, Main indique Wah et Aux indique Pitch Shift.

### 9. Pédale d'expression

Lorsqu'elle est active, cette pédale contrôle un wah universel. Pour activer le wah, appuyez sur le bout de l'interrupteur à pied. Lorsque le changement de hauteur de ton est sélectionné sur l'amplificateur, cette pédale contrôlera la hauteur de ton du signal.

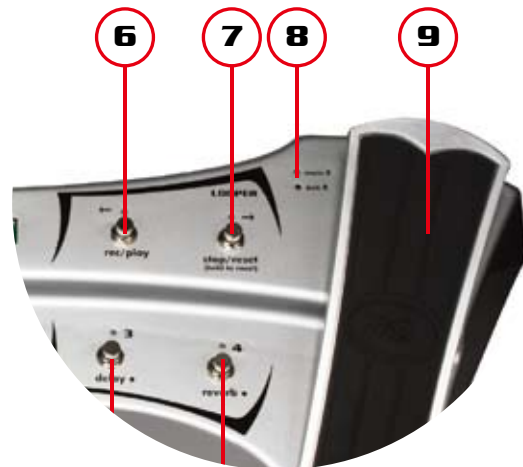

*CONSEIL : Vous pouvez changer les présélections de l'ampli après avoir enregistrée votre boucle, pour vous permettre de lire un son totalement différent sur votre boucle !*

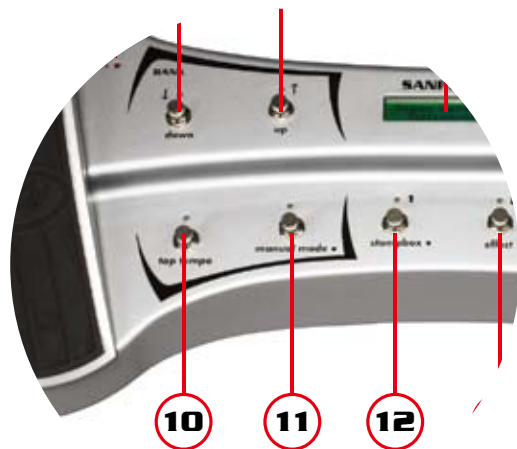

## 10. Tap Tempo

Appuyez sur ce bouton pour régler le tempo du retardement. Si vous n'entendez pas l'effet de retardement, il est possible que celui-ci ne soit pas activé dans les présélections. La LED au dessus du bouton indique le tempo actuel de retardement.

## 11. Manual Mode

Appuyez sur ce bouton pour pouvoir allumer ou éteindre les effets individuels à l'aide des boutons 12-15. Ce contrôle vous permet de sélectionner entre la possibilité d'accéder aux quatre PRÉSÉLECTIONS qui sont dans la BANK sélectionnée, ou allumer ou éteindre les effets individuels. Lorsque les LED au dessus de ces boutons ET au dessus des boutons 12-15 sont rouges, vous êtes en MODE PRÉSÉLECTION. Le MODE PRÉSÉLECTION vous permet de sélectionner parmi les quatre présélections de la banque sélectionnée, indiqués parmi les quatre numéros (1-4) AU DESSUS des boutons 12-15. Lorsque les LED au dessus du bouton 11 ET des boutons 12-15 sont VERTS, vous êtes en MODE MANUEL et vous pouvez manuellement allumer ou éteindre les effets individuels indiqués par l'étiquette SOUS les boutons 12-15.

## 12. Présélection 1/Stompbox

En MODE PRÉSÉLECTION, ce bouton vous permet de choisir la présélection enregistrée dans l'emplacement 1 de la banque sélectionnée (élément 5). En MODE MANUEL ce bouton permet d'allumer/éteindre la Stompbox sélectionnée de l'amplificateur. Lorsque la LED est DESACTIVÉE, l'effet est aussi DESACTIVÉ.

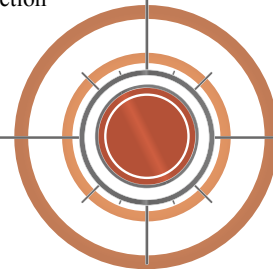



# SANPERA™ II

## 13. Présélection 2/Effect

En MODE PRÉSÉLECTION, ce bouton vous permet de choisir la présélection enregistrée dans l'emplacement 2 de la banque sélectionnée (élément 5). En MODE MANUEL ce bouton permet d'allumer/éteindre l'effet sélectionné de l'amplificateur. Lorsque la LED est désactivée, l'effet est aussi désactivé.

## 14. Présélection 3/Delay

En MODE PRÉSÉLECTION, ce bouton vous permet de choisir la présélection enregistrée dans l'emplacement 3 de la banque sélectionnée (élément 5). En MODE MANUEL ce bouton permet d'activer/désactiver la fonction de retardement de l'amplificateur. Lorsque la LED est désactivée, le retardement est aussi désactivé.

## 15. Présélection 4/Reverb

En MODE PRÉSÉLECTION, ce bouton vous permet de choisir la présélection enregistrée dans l'emplacement 4 de la banque sélectionnée (élément 5). En MODE MANUEL ce bouton permet d'activer/désactiver la réverbération sélectionnée de l'amplificateur. Lorsque la LED est désactivée, la réverbération est aussi désactivée.

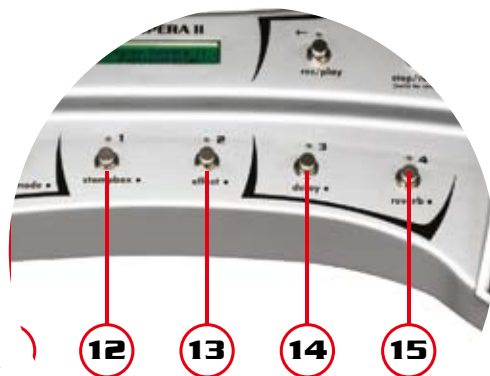

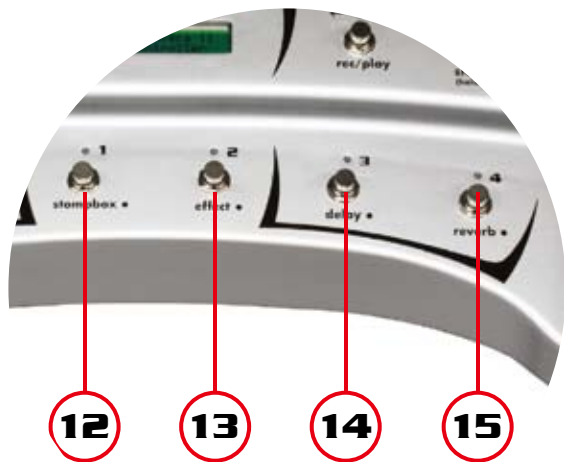

## MODE CALIBRATION

Parfois, il sera peut être nécessaire de calibrer à nouveau vos pédales d'expression, ou le contraste du LCD. Pour entrer en mode de calibration, maintenez le bouton 15 enfoncé. Tout en maintenant le bouton 15, appuyez brièvement sur le bouton 12 pour activer le MODE CALIBRATION, puis, suivez simplement les indications sur l'écran. Une fois la calibration terminée, éteignez le VYPYR® puis rallumez-le pour que les nouveaux réglages soient activés.

*CONSEIL : Si vous souhaitez changer la position des pédales d'expression, entrez en mode de calibration et suivez les instructions sur l'écran.*

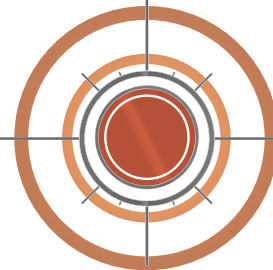



# SANPERA™ II

## **Willkommen**

**Vielen Dank für den Kauf des Sanpera-II-Fußreglers für den VYPYR®-Verstärker.  
Wir wünschen viel Freude mit der VYPYR-Regelung zu Ihren Füßen.**

## **Hinweis:**

*Der VYPYR®-Verstärker liefert die Stromversorgung für Ihren Sanpera™ II. Spezielle 8-polige MIDI-Kabel sind für den ordnungsgemäßen Betrieb im Lieferumfang des Sanperas enthalten.*

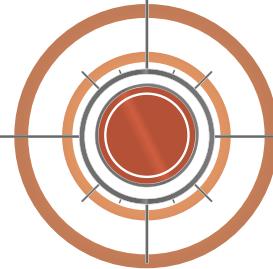



# SANPERA™ II

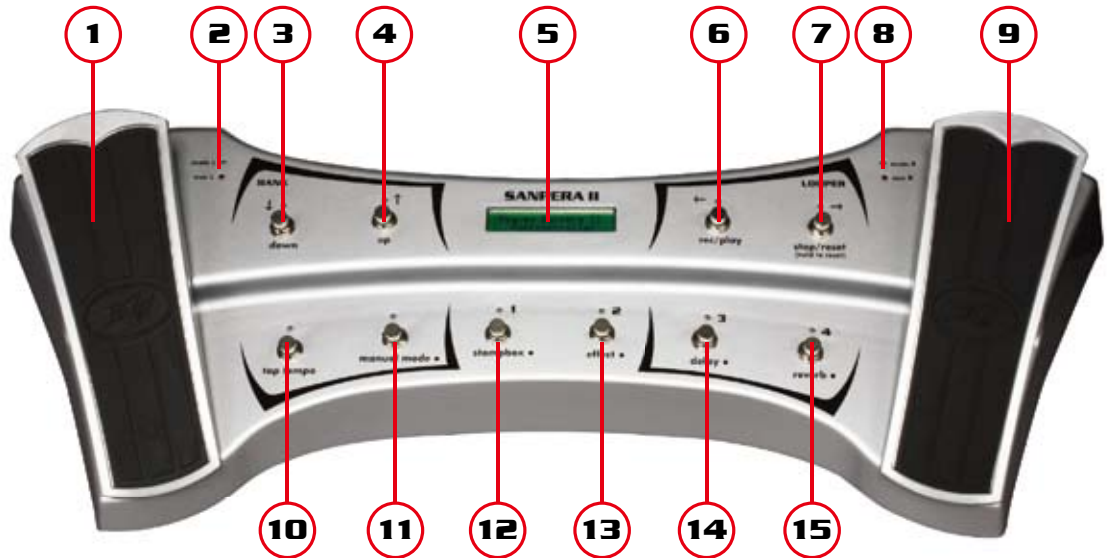

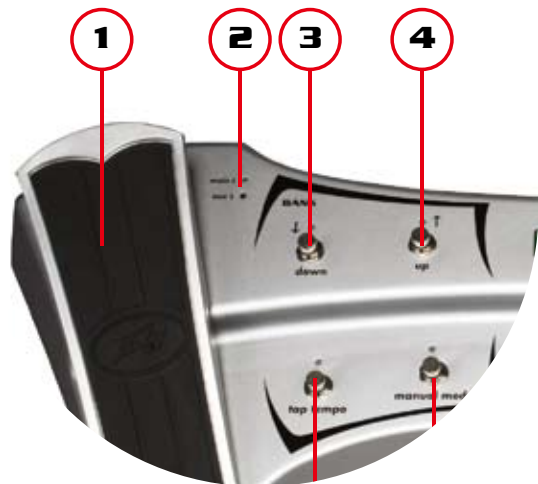

*TIPP: Wird der „Bank nach oben“- oder „Bank nach unten“-Knopf anhaltend gedrückt, ist schnelles Blättern möglich.*

## 1. Expression-Pedal

Dieses Pedal regelt die Gesamtlautstärke des Verstärkers. Durch Druck auf den Zehenbereich des Expression-Pedals gelangen Sie in den TUNER-MODUS und der interne Schalter wird aktiviert. Im TUNER-MODUS regelt das Pedal weiterhin die Verstärkerlautstärke und ermöglicht so das Stimmen des Tons, auch wenn nichts zu hören ist.

*ANMERKUNG: Die Funktionsweise der beiden Expression-Pedale kann im KALIBRIERUNGSMODUS geändert werden.*

## 2. Main / AUX-LED-Anzeige

Diese LEDs zeigen an, ob sich das Pedal im MAIN- oder AUX –MODUS befindet. Durch Druck auf den Zehenbereich des Expression-Pedals kann zwischen verschiedenen Modi gewechselt werden.

Linkes Pedal: Lautstärke/Tuner    Rechtes Pedal: Wah/Pitch-Shift

## 3. Bank nach unten

Dieser Knopf ermöglicht das Abwärtsblättern in einer BANK-Liste, die jeweils vier VOREINSTELLUNGEN beinhaltet. Des Weiteren dient der Knopf zur Zeichenauswahl bei der Benennung von VOREINSTELLUNGEN.

## 4. Bank nach oben

Wie bei 3, außer dass das Blättern in entgegengesetzter Richtung erfolgt.

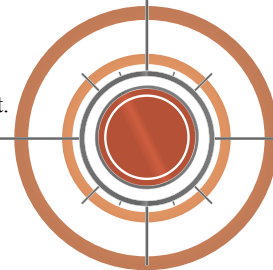



# SANPERA™ II

## 5. Bildschirmanzeige

Die Bildschirmanzeige gibt nicht nur an, welches Patch- oder Verstärker-Modell gerade ausgewählt ist, sondern auch, welche Effekte aktiviert wurden und welche sich im Ruhemodus befinden und somit zur Aktivierung bereitstehen.

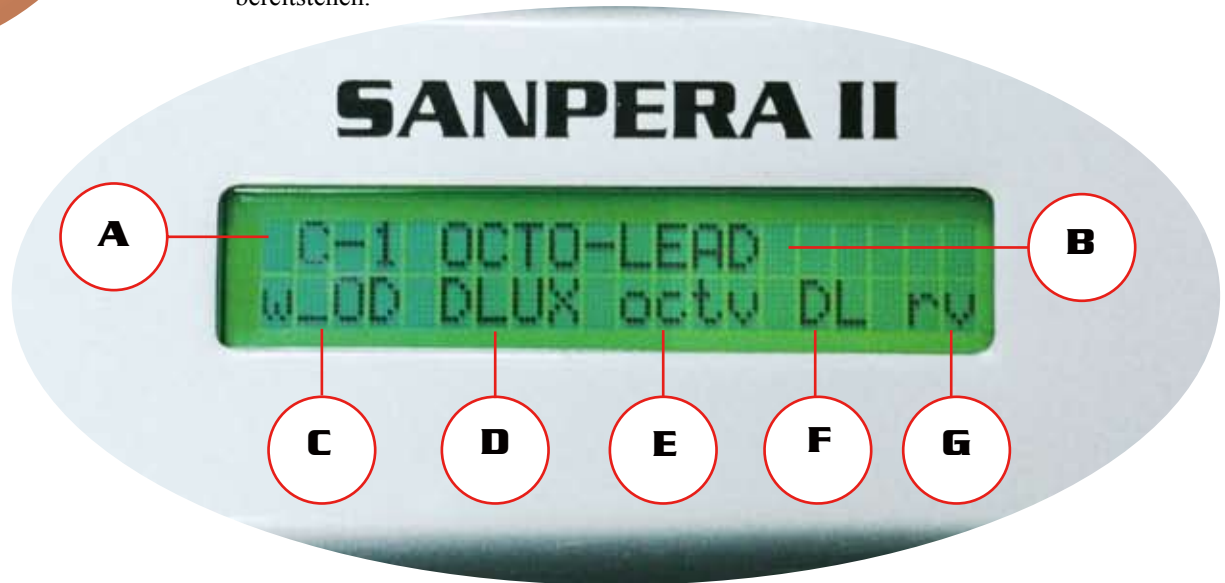

## **A. Bank- und Voreinstellungsanzeige**

Die Voreinstellungen sind in Viererbanken gespeichert. Die Banks A, B, und C 1-4 entsprechen den Voreinstellungsknöpfen auf der Vorderseite des VYPYR®-Verstärkers. 100 zusätzliche Viererbanken ermöglichen das Proben und Speichern von bis zu 412 spezifischen Voreinstellungen in den VYPYR-Verstärker.

## **B. Voreinstellungsbezeichnung**

Hier wird die Bezeichnung der im VYPYR-Verstärker ausgewählten Voreinstellung angezeigt. Um die Bezeichnung zu ändern, wird einer der vier Voreinstellungsknöpfe (Abb. 12- 15) im VOREINSTELLUNGS-MODUS anhaltend gedrückt. Die Tasten 3 und 4 ermöglichen das Blättern in den Zeichen; mit den Tasten 6 und 7 wird der Cursor innerhalb der voreingestellten Bezeichnung vor und zurück bewegt. Um eine Voreinstellung zu speichern, wird die gewünschte Bank mithilfe der Tasten 3 und 4 ausgewählt, während sich der Cursor unter Symbolpunkt A befindet. Nachdem Bank und gewünschte Bezeichnung ausgewählt wurden, wird einer der Voreinstellungsknöpfe (Abb. 12-15) gedrückt, um die neue Einstellung in diesen Speicherort zu übernehmen. Der Speichervorgang wird durch Drücken des Tap-Tempo-Knopfs (Abb. 10) abgebrochen.

## **C. Stompbox-Anzeige**

Hier wird die im Stompbox-Encoder des VYPYR-Verstärkers ausgewählte Stompbox angezeigt. Erscheint dieser Symbolpunkt in GROSSBUCHSTABEN, ist der Effekt AN; erscheinen Kleinbuchstaben, ist der Effekt AUS. Der Effekt kann an- und ausgeschaltet werden, ohne Voreinstellungen zu ändern (siehe MANUELLER MODUS).

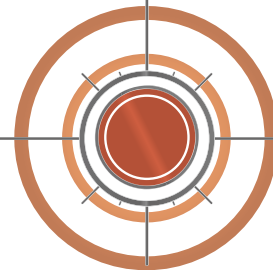



# SANPERA™ II

## **D. Verstärker-Anzeige**

Hier wird der im Verstärker-Encoder des VYPYR®-Verstärkers ausgewählte Verstärker angezeigt.

## **E. Effekt-Anzeige**

Hier wird der im Effekt-Encoder des VYPYR-Verstärkers ausgewählte Effekt angezeigt. Erscheint der Symbolpunkt in GROSSBUCHSTABEN, ist der Effekt AN; erscheinen Kleinbuchstaben, ist der Effekt AUS. Der Effekt kann an- und ausgeschaltet werden, ohne Voreinstellungen zu ändern (siehe MANUELLER MODUS).

## **F. Delay-Anzeige**

Hier wird der Status des Verzögerungseffekts angezeigt. Erscheint „DL“ in GROSSBUCHSTABEN, ist der Effekt AN; erscheint „dl“ in Kleinbuchstaben, ist der Effekt AUS. Der Effekt kann an- und ausgeschaltet werden, ohne Voreinstellungen zu ändern (siehe MANUELLER MODUS).

## **G. Reverb-Anzeige**

Hier wird der Status des Halleffekts angezeigt. Erscheint „RV“ in GROSSBUCHSTABEN, ist der Effekt AN; erscheint „rv“ in Kleinbuchstaben, ist der Effekt AUS. Der Effekt kann an- und ausgeschaltet werden, ohne Voreinstellungen zu ändern (siehe MANUELLER MODUS).



# SANPERA II

**A**



**B**

**C**

**D**

**E**

**F**

**G**

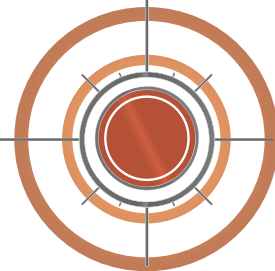



# SANPERA™ II

## LOOPER-Steuerung

### 6. Rec / Play

Hiermit werden Sie Stunden verbringen! Soll ein Loop zur späteren Wiedergabe aufgenommen werden, muss einfach nur gespielt werden. Zum START des Loops wird dieser Knopf gedrückt und der Verstärker zeichnet das Loop auf. Zum STOPPEN(STOP) der Aufnahme wird der Knopf noch einmal gedrückt. Der Looper stoppt die Aufnahme und beginnt automatisch mit der Wiedergabe.

### 7. Stop/Reset

Zum STOPPEN(STOP) eines Loops während der Wiedergabe wird dieser Knopf gedrückt. Durch 3 Sekunden langes Drücken dieses Knopfes wird das aktuelle (mit Knopf 6 aufgenommene und gespeicherte) Loop GELÖSCHT.

### 8. Main/AUX-LED-Anzeige

Diese LEDs zeigen an, ob sich das Pedal im MAIN- oder im AUX-MODUS befindet. Durch Druck auf den Zehenbereich des Expression-Pedals kann zwischen verschiedenen Modi gewechselt werden. Main zeigt Wah an, Aux zeigt Pitch-Shift an.

### 9. Expression-Pedal

Ist dieses Pedal aktiviert, regelt es ein Universal-Wah. Das Wah wird durch Druck auf den Zehenbereich des Fußschalters aktiviert. Ist Pitch-Shift am Verstärker ausgewählt, regelt dieses Pedal den Pitch des Signals.

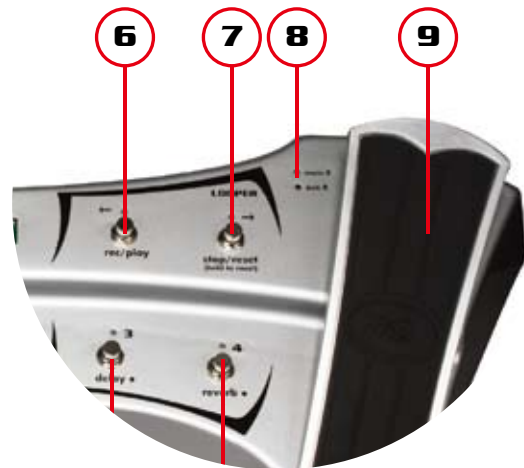

*TIPP: Verstärker-Voreinstellungen können auch nach der Aufnahme eines Loops geändert werden, um einen ganz anderen Klang über das Loop zu spielen.*

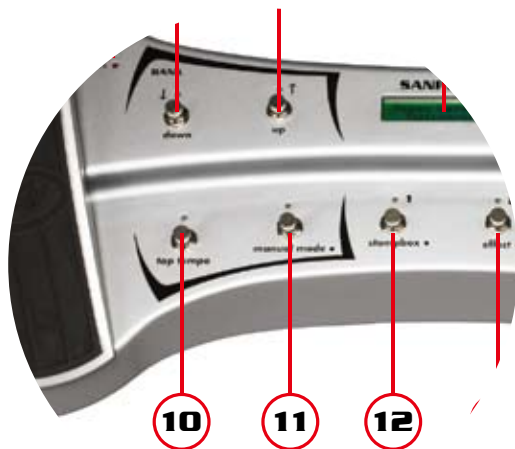

## 10. Tap Tempo

Dieser Knopf stellt das Delay-Tempo ein. Falls der Delay-Effekt nicht zu hören ist, könnte er in der Voreinstellung nicht ANgeschaltet sein. Die LED-Leuchte über dem Knopf zeigt das aktuelle Delay-Tempo an.

## 11. Manual Mode

Ist dieser Knopf gedrückt, ist das An- und Ausschalten einzelner Effekte mithilfe der Knöpfe 12-15 möglich. Hauptsächlich ermöglicht er die Auswahl zwischen dem Aufrufen der vier VOREINSTELLUNGEN in der ausgewählten BANK oder dem An- bzw. Ausschalten einzelner Effekte. Leuchten die LEDs über diesem Knopf UND den Knöpfen 12-15 rot, ist der VOREINSTELLUNGSMODUS aktiv. Der VOREINSTELLUNGSMODUS ermöglicht das Auswählen der vier in der ausgewählten Bank gespeicherten Voreinstellungen, was durch die vier Ziffern (1-4) ÜBER den Knöpfen 12-15 angezeigt wird. Leuchten die LEDs über Knopf 11 UND den Knöpfen 12-15 GRÜN, ist der MANUELLE MODUS aktiv und einzelne Effekte können manuell ein-bzw. ausgeschaltet werden, was durch die Bezeichnungen UNTER den Knöpfen 12-15 angezeigt wird.

## 12. Voreinstellung Nr. 1/Stompbox

Im VOREINSTELLUNGSMODUS wählt dieser Knopf die gespeicherte Voreinstellung auf Speicherplatz 1 der ausgewählten Bank (Abb. 5) aus. Im MANUELLEN MODUS schaltet dieser Knopf den am Verstärker ausgewählten Stompbox-Effekt AN/AUS. Ist die LED-Leuchte AUS, ist der Effekt ebenfalls AUS.

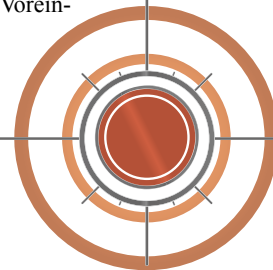



# SANPERA™ II

## 13. Voreinstellung Nr. 2/Effect

Im VOREINSTELLUNGSMODUS wählt dieser Knopf die gespeicherte Voreinstellung auf Speicherplatz 2 der ausgewählten Bank (Abb. 5) aus. Im MANUELLEN MODUS schaltet dieser Knopf den am Verstärker ausgewählten Effekt AN/AUS. Ist die LED-Leuchte AUS, ist der Effekt ebenfalls AUS.

## 14. Voreinstellung Nr. 3/Delay

Im VOREINSTELLUNGSMODUS wählt dieser Knopf die gespeicherte Voreinstellung auf Speicherplatz 3 der ausgewählten Bank (Abb. 5) aus. Im MANUELLEN MODUS schaltet dieser Knopf die am Verstärker ausgewählte Delay-Funktion AN/AUS. Ist die LED-Leuchte AUS, ist der Delay-Effekt ebenfalls AUS.

## 15. Voreinstellung Nr. 4/Reverb

Im VOREINSTELLUNGSMODUS wählt dieser Knopf die gespeicherte Voreinstellung auf Speicherplatz 4 der ausgewählten Bank (Abb. 5) aus. Im MANUELLEN MODUS schaltet dieser Knopf den am Verstärker ausgewählten Reverb-Effekt AN/AUS. Ist die LED-Leuchte AUS, ist der Reverb-Effekt ebenfalls AUS.

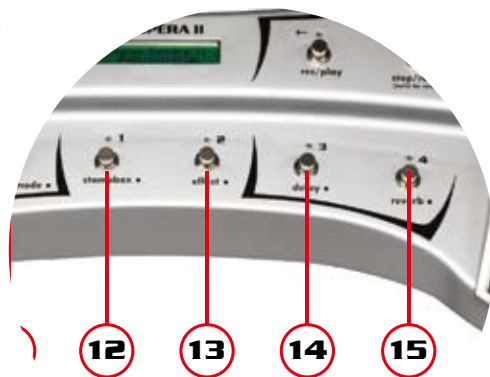

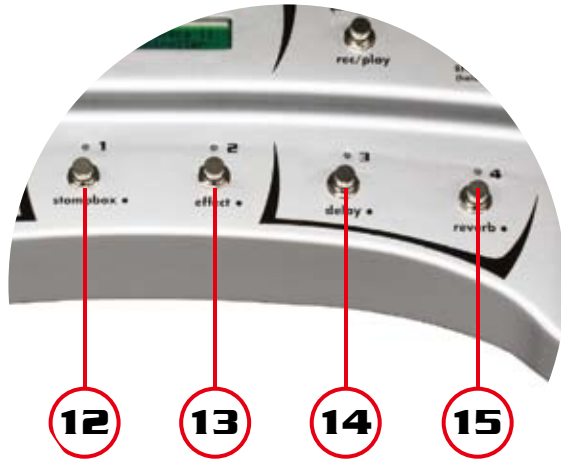

## **KALIBRIERUNGSMODUS:**

Gelegentlich kann eine Neukalibrierung der Expression-Pedale oder des LCD-Kontrasts erforderlich sein. Der Kalibrierungsmodus wird eingeschaltet, wenn Knopf 15 anhaltend gedrückt wird. Der KALIBRIERUNGSMODUS wird aktiviert, wenn parallel zum Knopf 15 auch der Knopf 12 kurz gedrückt wird. Folgen Sie nun einfach den Anweisungen auf dem Bildschirm. Um die neuen Einstellungen nach der Kalibrierung zu übernehmen, muss der VYPYR® einmal aus- und wieder eingeschaltet werden.

*TIPP: Die Position der Expression-Pedale kann im Kalibrierungsmodus ausgetauscht werden. Folgen Sie hierzu den Anweisungen auf dem Bildschirm!*

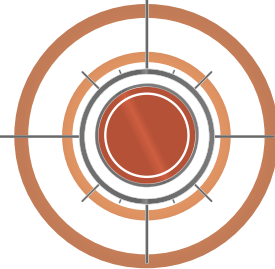



# SANPERA™ II

## **Tervetuloa**

**Kiitos, että hankit Sanpera II -jalkaohjaimen VYPYR® -vahvistimeesi. Olemme varmoja, että nautit saadessasi ohjata VYPYR-vahvistinta jaloillasi.**

## **Huomaa:**

*Sanpera™ II saa virtansa VYPYR® -vahvistimesta, ja se vaatii Sanperan mukana toimitettavan 8-nastaisen MIDI-kaapelin toimiakseen oikein.*

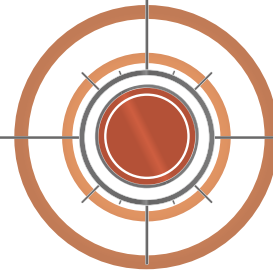



# SANPERA™ II

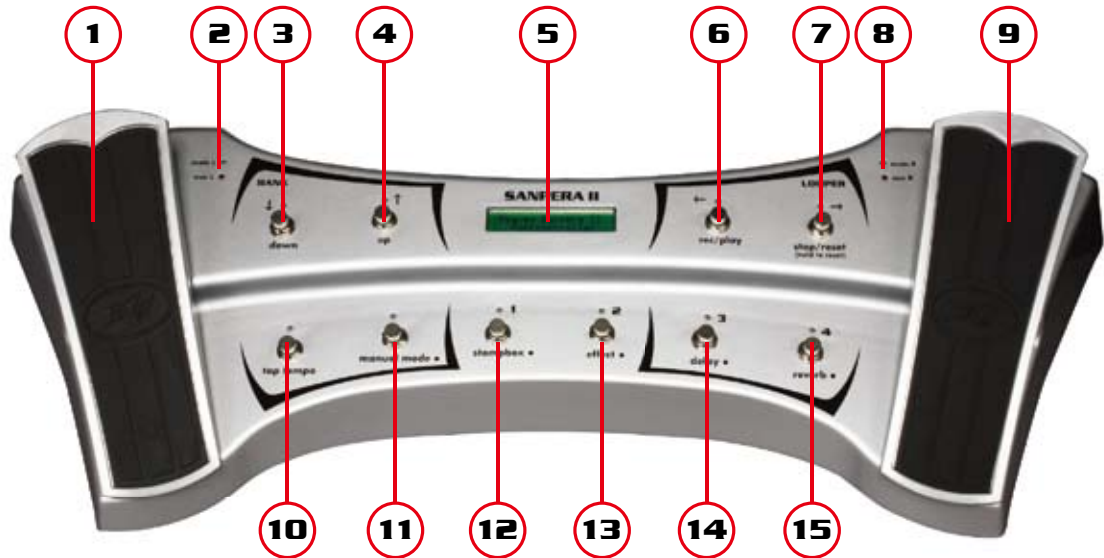

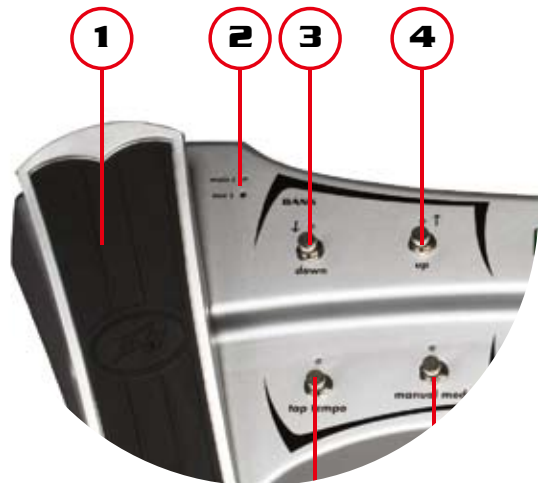

*VIHJE: Voit vierittää nopeasti pitämällä Bank ylös tai alas -näppäintä pohjassa.*

## 1. Expression-poljin

Tämä poljin ohjaa vahvistimen äänenvoimakkuutta. Siirry VIRITYSTILAAN painamalla Expression-polkimen varvasosaa, jolloin sisäinen kytkin aktivoituu. VIRITYSTILASSA poljin säätää edelleen vahvistimen äänenvoimakkuutta, jolloin voit valita, kuuletko viritämäsi nuotin.

*HUOMAA: Voit vaihtaa kahden Expression-polkimen toiminnallisuuden siirtymällä KALIBROINTITILAAN.*

## 2. Main / AUX -ilmaisu-LED

Nämä LED-valot ilmaisevat, onko poljin MAIN- vai AUX-tilassa. Voit vaihtaa tilojen välillä painamalla Expresson-polkimen varvasosaa. Vasen poljin: Äänenvoimakkuus/Viritin Oikea poljin: Wah / Sävelkorkeus

## 3. Bank alas

Tällä painikkeella voit selata alaspäin BANK-luetteloa. Jokaisessa pankissa on neljä ESIVALINTAA. Painikkeella voidaan myös selata merkkejä nimetäessä ESIVALINTOJA.

## 4. Bank ylös

Sama kuin kohta 3, mutta selaa vastakkaiseen suuntaan.

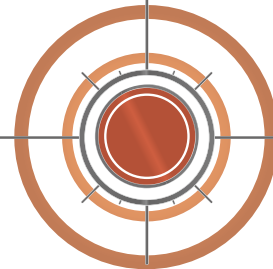



# SANPERA™ II

## 5. Näyttöruutu

Näyttöruutu näyttää, mikä patch ja vahvistinmalli on valittuna, sekä mitkä efektit ovat aktiivisia ja mitkä efektit ovat valmiudessa valittaviksi.

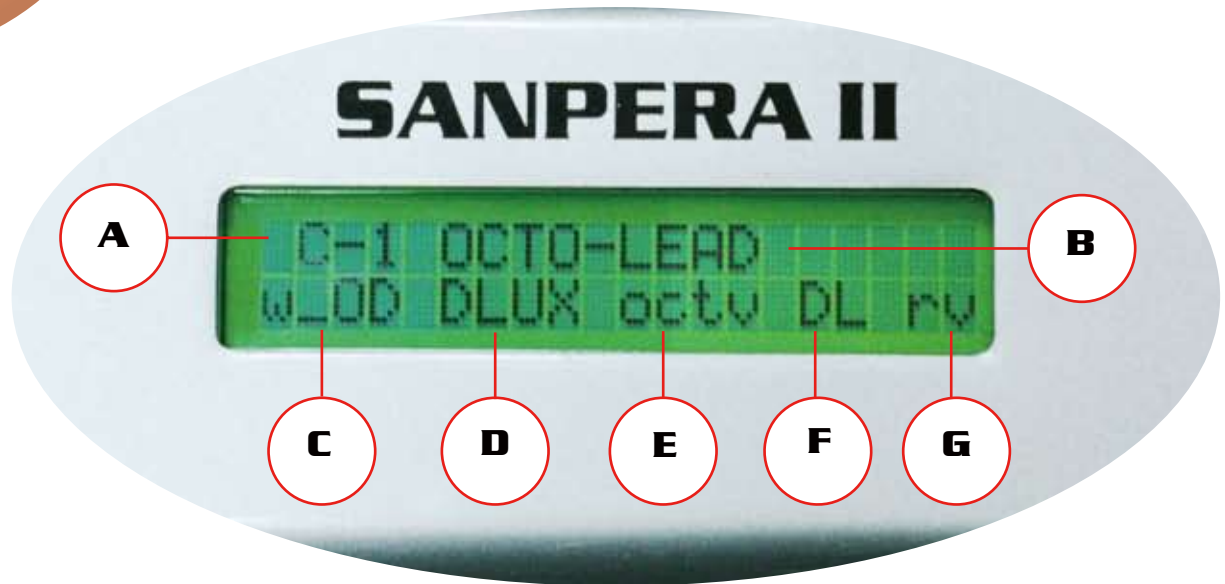

## A. Bank- ja esivalintailmaisuus

Esivalinnat on sijoitettu pankkeihin neljän ryhmässä. Pankit(Banks) A, B ja C 1-4 vastaavat VYPYR®-vahvistimen etuosassa olevia esivalintapainikkeita. Tämän lisäksi on 100 lisäpankkia, joissa kussakin on 4 esivalintaa, joten voit tallentaa jopa 412 esivalintaa VYPYR-vahvistimeesi.

## B. Esivalinnan nimi

Tämä näyttää VYPYR-vahvistimessa valitun esivalinnan nimen. Voit muuttaa nimeä painamalla jotakin neljästä esivalinnan valintapainikkeesta (12-15) ja pitämällä sen pohjassa ESIVALINTATILASSA. Selaa merkkien välillä painikkeiden 3 ja 4 avulla ja siirrä kohdistinta eteen- tai taaksepäin esivalinnan nimessä painikkeiden 6 ja 7 avulla. Voit tallentaa esivalinnan valitsemalla halutun pankin painikkeilla 3 ja 4, kun kohdistin on kohteen A alla. Kun olet valinnut pankin ja halutun nimen, tallenna uusi esivalinta tähän sijaintiin painamalla mitä tahansa esivalintapainikkeista (12-15). Voit myös keskeyttää tallennuksen painamalla Tap Tempo -painiketta (10).

## C. Stompbox-ilmaisin

Näyttää, mikä stompbox on valittuna VYPYR-vahvistimen Stompbox-koodaimessa. Jos kohde näkyy ISOILLA KIRJAIMILLA, efekti on PÄÄLLÄ, jos nimi näkyy pienillä kirjaimilla, efekti on pois päältä. Efekti voidaan kytkeä päälle ja pois muuttamatta esivalintoja (ks. MANUAALITILA).

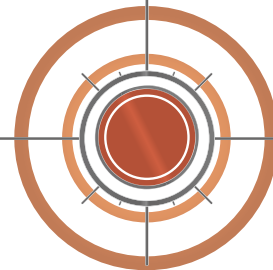



# SANPERA™ II

## **D. Vahvistimen ilmainen**

Näyttää, mikä vahvistin on valittuna VYPYR®-vahvistimen vahvistinkoodaimessa.

## **E. Efekti-ilmainen**

Näyttää, mikä efekti on valittuna VYPYR-vahvistimen efektikoodaimessa. Jos kohde näkyy ISOILLA KIRJAIMILLA, efekti on PÄÄLLÄ, jos nimi näkyy pienillä kirjaimilla, efekti on pois päältä. Efekti voidaan kytkeä päälle ja pois muuttamatta esivalintoja (ks. MANUAALITILA).

## **F. Viiveilmais**

Näyttää viive-efektin tilan. Kun näytössä näkyy ”DL” ISOILLA KIRJAIMILLA, efekti on PÄÄLLÄ; kun näytössä näkyy ”dl” pienillä kirjaimilla, efekti on pois päältä. Efekti voidaan kytkeä päälle ja pois muuttamatta esivalintoja (ks. MANUAALITILA).

## **G. Kaikuilmais**

Näyttää kaikuefektin tilan. Kun näytössä näkyy ”RV” ISOILLA KIRJAIMILLA, efekti on PÄÄLLÄ; kun näytössä näkyy ”rv” pienillä kirjaimilla, efekti on pois päältä. Efekti voidaan kytkeä päälle ja pois muuttamatta esivalintoja (ks. MANUAALITILA).



# SANPERA II

**A**



**B**

**C**

**D**

**E**

**F**

**G**

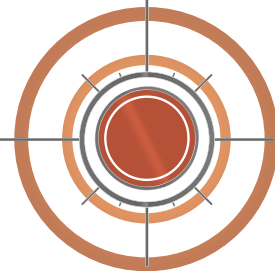



# SANPERA™ II

## LOOPER-SILMUKKAOHJAIMET

### 6. Rec / Play

Tämän kanssa kuluu tunteja! Kun haluat tallentaa silmukan toistoa varten, aloita vain soittaminen. Käynnistä (START) silmukka painamalla tätä painiketta ja vahvistin aloittaa silmukan tallennuksen. Kun haluat lopettaa (STOP) tallennuksen, paina tätä painiketta uudelleen ja silmukan tallennus lopetetaan. Toisto alkaa automaattisesti tämän jälkeen.

### 7. Stop/Reset

Voit pysäyttää (STOP) käynnissä olevan silmukan painamalla tätä painiketta. Voit POISTAA tallennetun silmukan (nauhoitettu painamalla painiketta 6) kun painat tätä painiketta ja pidät sen pohjassa 3 sekunnin ajan.

### 8. Main / AUX -ilmaisu-LED

Nämä LED-valot ilmaisevat, ovatko polkimet MAIN- vai AUX-TILASSA. Vaihda tilaa painamalla Expression-polkimen varvasosaa. Oletusasetuksena Main ilmaisee Wah-efektiä, Aux ilmaisee sävelkorkeuden muutosefektiä.

### 9. Expression-poljin

Aktiivisena poljin ohjaa yleistä wah-efektiä. Aktivoi wah-efekti painamalla jalkakytkimen varvasaluetta. Kun vahvistimessa on valittu sävelkorkeuden muutos, poljin ohjaa signaalin sävelkorkeutta.

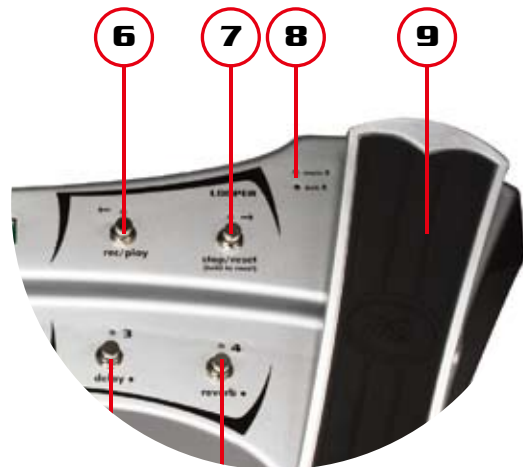

***VIHJE:** Voit muuttaa vahvistimen asetuksia silmukan tallennuksen jälkeen, jolloin voit soittaa täysin eri ääntä silmukan päälle!*

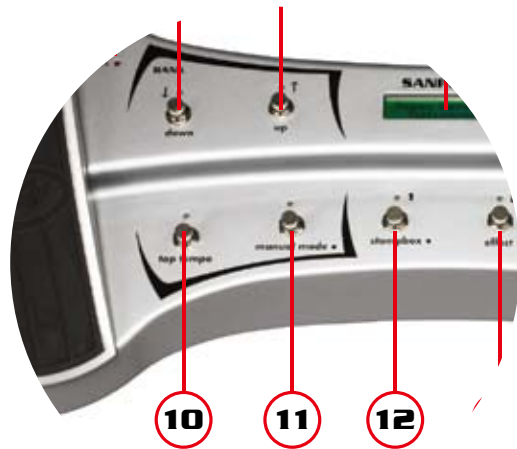

## 10. Tap Tempo

Napsuttamalla tätä painiketta voit asettaa tempon viiveelle. Jos et kuule viive-efektiä, sitä ei ehkä ole kytketty päälle esivalinnassa. Painikkeen yläpuolella oleva LED ilmaisee nykyisen viiveen tempon.

## 11. Manual Mode

Painamalla tätä painiketta voit kytkeä yksittäiset efektit päälle tai pois painikkeilla 12-15. Tämän säätimen avulla voit valita mahdollisuuden käyttää valitussa PANKISSA(BANK) olevaa neljää ESIVALINTAA tai kytkeä yksittäisiä efektejä päälle tai pois. Kun LED-valot tämän painikkeen JA painikkeiden 12-15 yläpuolella ovat punaisia, olet ESIVALINTATILASSA. ESIVALINTATILASSA voit valita valitun pankin neljästä esivalinnasta, joita ilmaisevat numerot (1-4) painikkeiden 12-15 YLÄPUOLELLA. Kun LED-valot painikkeen 11 JA painikkeiden 12-15 yläpuolella ovat VIHREITÄ, olet MANUAALITILASSA ja voit manuaalisesti kytkeä pois tai päälle yksittäisiä efektejä, joita ilmaisevat tekstit painikkeiden 12-15 ALAPUOLELLA.

## 12. Esivalinta 1/Stompbox

ESIVALINTATILASSA tämä painike valitsee valitun pankin kohtaan 1 tallennetun esivalinnan (5). MANUAALITILASSA painike kytkee vahvistimesta valitun Stompboxin päälle tai pois. Jos LED on pois päältä, myös efekti on pois päältä.

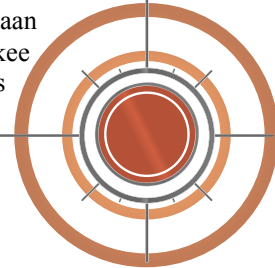



# SANPERA™ II

## 13. Esivalinta 2/Effect

ESIVALINTATILASSA tämä painike valitsee valitun pankin kohtaan 2 tallennetun esivalinnan (5). MANUAALITILASSA painike kytkee vahvistimesta valitun efektin päälle tai pois. Jos LED on pois päältä, myös efekti on pois päältä.

## 14. Esivalinta 3/Delay

ESIVALINTATILASSA tämä painike valitsee valitun pankin kohtaan 3 tallennetun esivalinnan (5). MANUAALITILASSA painike kytkee vahvistimesta valitun viivetoiminnon päälle tai pois. Jos LED on pois päältä, myös viive on pois päältä.

## 15. Esivalinta 4/Reverb

ESIVALINTATILASSA tämä painike valitsee valitun pankin kohtaan 4 tallennetun esivalinnan (5). MANUAALITILASSA painike kytkee vahvistimesta valitun kaiun päälle tai pois. Jos LED on pois päältä, myös kaiku on pois päältä.

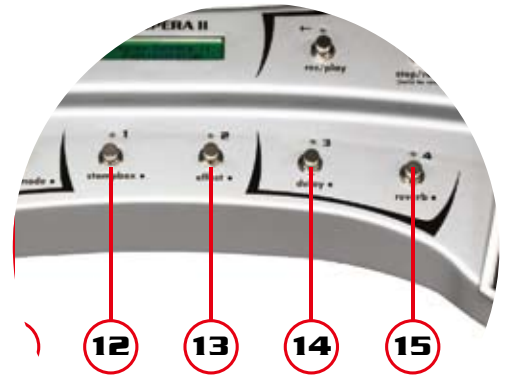

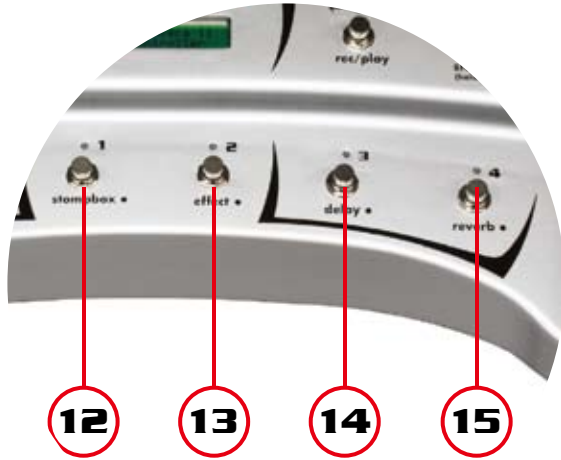

## **KALIBROINTITILA:**

Ajoittain voi olla tarpeen kalibroida Expression-polkimet tai LCD-näytön kontrasti uudelleen. Voit siirtyä kalibrointitilaan painamalla painiketta 15 ja pitämällä sen painettuna. Siirry KALIBROINTITILAAN pitämällä painike 15 painettuna ja painamalla hetkellisesti painiketta 12. Noudata sitten ruutuun tulevia ohjeita. Kalibroinnin jälkeen ota uudet asetukset käyttöön kytkemällä VYPYR® pois päältä ja uudelleen päälle.

***VIHJE: Jos haluat vaihtaa Expression-polkinten paikkaa, siirry kalibrointitilaan ja seuraa näyttöön tulevia ohjeita!***

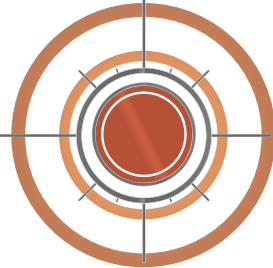



# SANPERA™ II

## Välkommen

**Tack för att du köpt fotkontrollen Sanpera II till din VYPYR®-förstärkare. Vi är säkra på att du kommer att trivas med att kontrollera din VYPYR med fötterna.**



## **Obs:**

*Sanpera™ II drivs av VYPYR®-förstärkaren och för att fungera korrekt behövs den speciella MIDI-kabeln med 8 stift som medföljer din Sanpera.*

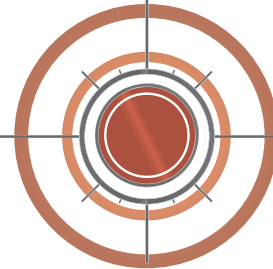



# SANPERA™ II

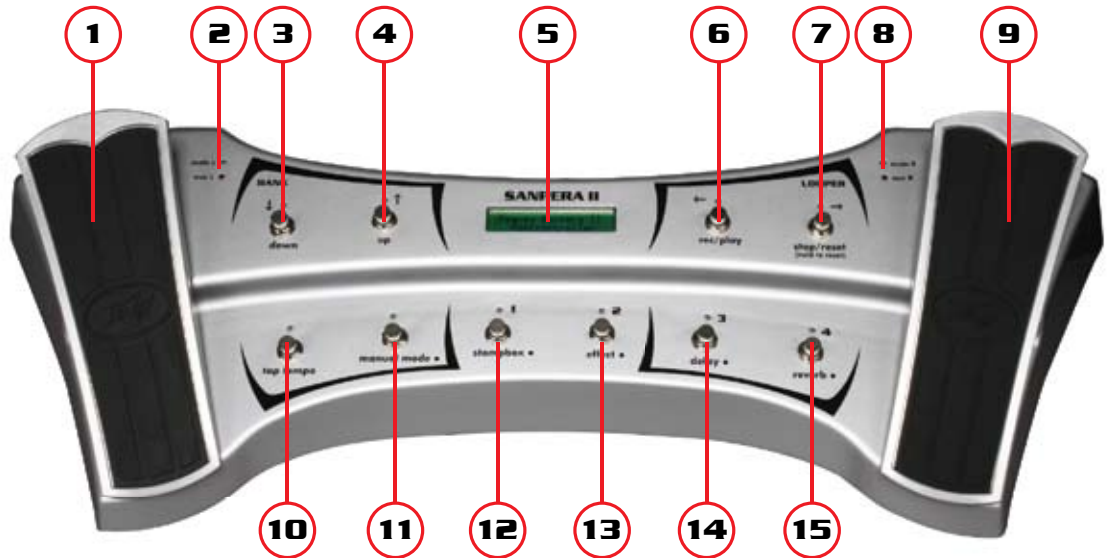

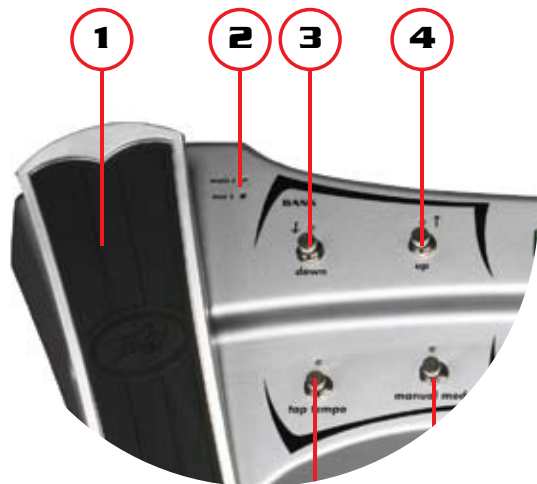

*TIPS: Du kan hålla ner Bank Upp och Bank Ned knapparna för att bläddra snabbt.*

## 1. Expression-pedal

Denna pedal kontrollerar förstärkarens huvudvolym. För att gå in i TUNER-LÄGE, trycker du ned fotytan på expression-pedalen för att aktivera den inre strömbrytaren. I TUNER-LÄGE kontrollerar pedalen fortfarande förstärkarens volym, vilket ger dig möjlighet att välja om du vill höra noten du stämmer eller inte.

*OBS: Du kan växla funktionalitet på de två expression-pedalerna genom att gå in i KALIBRERINGSLÄGE.*

## 2. Indikeringslysdioder för Main/AUX

Dessa lysdioder indikerar om pedalen är i MAIN-LÄGE eller AUX-LÄGE. Tryck ner expression-pedalsens fotyta för att växla mellan lägena. Vänster pedal: Volym/Tuner Höger pedal: Wah/Pitch shift (tonhöjdsändring)

## 3. Bank ned

Med den här knappen kan du bläddra nedåt genom en lista av minnen, BANKS(BANKER), som innehåller fyra FÖRINSTÄLLNINGAR vardera. Med den här knappen bläddrar du även genom tecknen vid namngivning av FÖRINSTÄLLNINGAR.

## 4. Bank upp

Samma som punkt 3, förutom att du bläddrar i motsatt riktning.

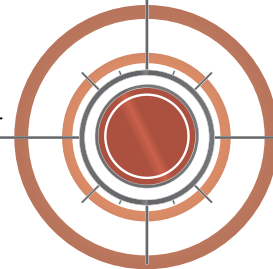



# SANPERA™ II

## 5. Display

Förutom att displayen indikerar vilken patch och förstärkarmodell som förnärvarande är vald, indikerar den även vilka effekter som är aktiva och vilka som ligger i standby redo att bli aktiverade.

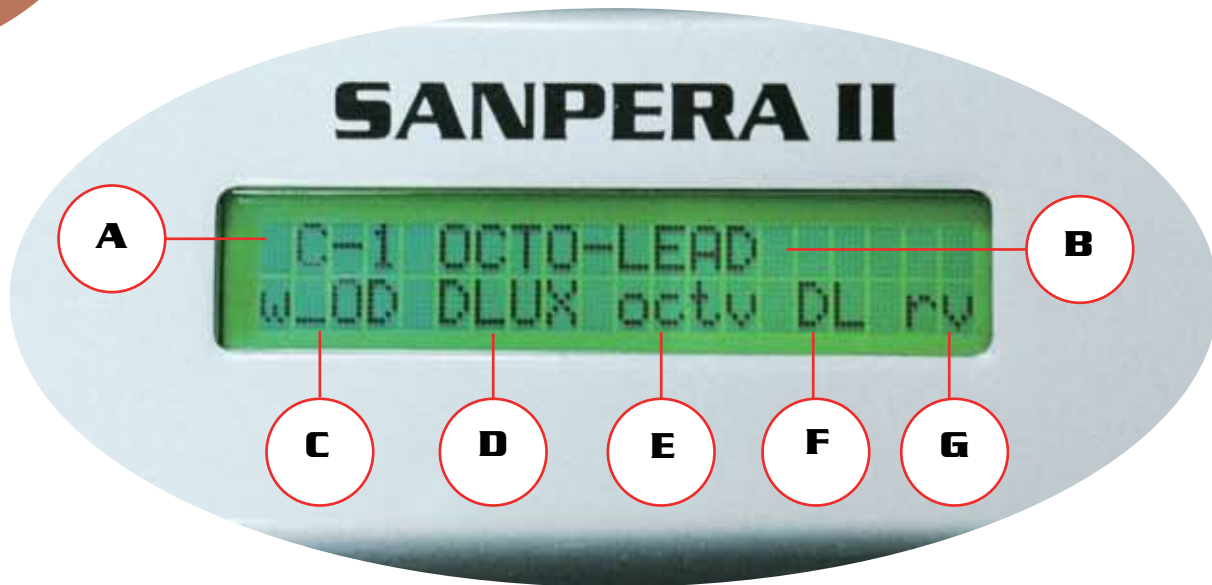

## A. Indikering av minne (banker) och förinställningar

Förinställningarna lagras i minnen med fyra förinställningar i varje minne (bank). Banks (Bankerna) A, B och C 1-4 motsvarar förinställningsknapparna på framsidan av VYPYR<sup>®</sup>-förstärkaren. Det finns ytterligare 100 minnen/banker med plats för fyra förinställningar vardera som ger dig möjlighet att utforska och lagra upp till 412 unika förinställningar i din VYPYR<sup>®</sup>-förstärkare.

## B. Förinställningsnamn

Här visas namnet på den förinställning som du valt på din VYPYR<sup>®</sup>-förstärkare. För att byta namn trycker du in och håller nere en av de fyra förinställningsknapparna (nr 12-15, se bild) medan du är i FÖRINSTÄLLNINGSLÄGE. Använd knapparna 3 och 4 för att bläddra genom tecknen och knapparna 6 och 7 för att flytta markören framåt eller bakåt i förinställningsnamnet. För att spara en förinställning placerar du markören under position A i displayen (se bild) och väljer sedan önskad bank med knapparna 3 och 4. När du valt bank och angett önskat namn trycker du på någon av förinställningsknapparna (nr 12-15, se bild) för att spara den nya förinställningen på den positionen. För att avbryta lagringen trycker du ned Tap Tempo-knappen (nr 10, se bild)

## C. Stompbox-indikator

Här visas den stompbox som valts på VYPYR<sup>®</sup>-förstärkarens Stompbox-encoder. Om texten visas med VERSALER är effekten PÅ; om den visas med gemener är effekten avstängd. Effekten kan sättas på och stängas av utan att ändra förinställning (se MANUELLT LÄGE).

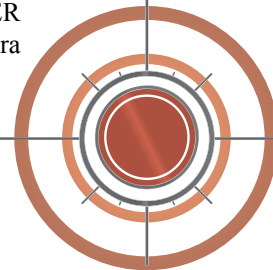



# SANPERA™ II

## **D. Förstärkarindikator**

Här visas den förstärkare du valt på VYPYR®-förstärkarens förstärkar-encoder.

## **E. Effektindikator**

Här visas den effekt du valt på VYPYR®-förstärkarens effekt-encoder. Om texten visas med VERSALER är effekten PÅ; om den visas med gemener är effekten avstängd. Effekten kan sättas på och stängas av utan att ändra förinställningar (se MANUELLT LÄGE).

## **F. Delayindikator**

Här visas statusen på delayeffekten. När det står "DL" med VERSALER är effekten PÅ. När det står "dl" med gemener är effekten avstängd. Effekten kan sättas på och stängas av utan att ändra förinställning (se MANUELLT LÄGE).

## **G. Reverbindikator**

Här visas statusen på reverbeffekten. När det står "RV" med VERSALER är effekten PÅ. När det står "rv" med gemener är effekten avstängd. Effekten kan sättas på och stängas av utan att ändra förinställning (se MANUELLT LÄGE).



# SANPERA II

**A**

C-1 OCTO-LEAD  
WLOD DLUX octv DL PV

**B**

**C**

**D**

**E**

**F**

**G**

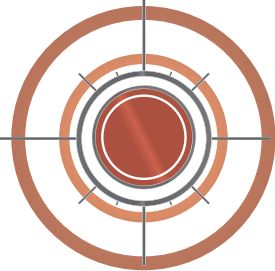



# SANPERA™ II

## LOOPER-KONTROLLER

### 6. Spela in / Spela upp

Du kommer att tillbringa timmar med detta! För att spela in en loop/slinga för uppspelning börjar du helt enkelt spela, och när du vill starta (START) slingan trycker du ned den här knappen och förstärkaren börjar då spela in slingan. När du vill stoppa (STOP) inspelningen trycker du ned den här knappen igen, och inspelningen avslutas då och slingan kommer automatiskt att börja spelas upp.

### 7. Stop/Reset

För att stoppa (STOP) en slinga som spelas upp trycker du ned den här knappen. För att RADERA den sparade slingan (inspelad genom att du tryckt ned knapp 6) trycker du in och håller ned den här knappen i 3 sekunder.

### 8. Indikeringslysdioder för Main/AUX

Dessa lysdioder indikerar om pedalerna är i MAIN-LÄGE eller i AUX-LÄGE. Tryck ned fotytan på expression-pedalen för att växla mellan lägena. Fabriksinställningen är att Main indikerar Wah, Aux indikerar Pitch shift (tonhöjdsändring).

### 9. Expression-pedal

Den här pedalen kontrollerar en allmän wah när den är aktiv. För att aktivera wah trycker du ned fotytan på pedalen. När Pitch shift är valt på förstärkaren kommer den här pedalen att kontrollera signalens pitch (tonhöjd).

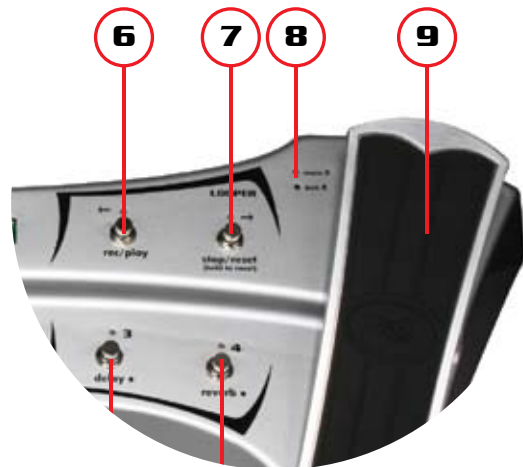

*TIPS: Du kan ändra förinställning på förstärkaren efter att du spelat in din slinga, vilket ger dig möjlighet att spela ett helt annat ljud samtidigt som du spelar upp slingan!*

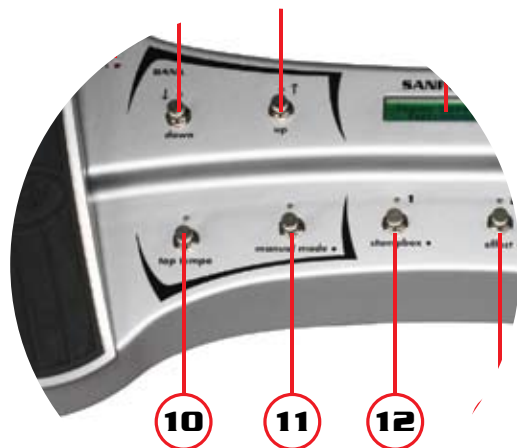

## 10. Tap Tempo

Trumma med fingret på den här knappen för att ställa in tempot för delayet. Om du inte hör delayeffekten är det troligen inte på i förinställningarna. Lysdioden ovanför knappen visar det aktuella delaytempot.

## 11. Manual Mode

Om du trycker på den här knappen kan du sätta på och stänga av individuella effekter med knapparna 12-15. I huvudsak kan du med den här kontrollen välja mellan att ha tillgång till de fyra FÖR INSTÄLLNING ARNA som finns i den valda BANK, eller att sätta på eller stänga av individuella effekter. När lysdioderna ovanför den här knappen OCH ovanför knapparna 12-15 lyser röda är du i FÖR INSTÄLLNINGS LÄGET. I FÖR INSTÄLLNINGS LÄGET kan du välja mellan de fyra för inställning arna i den valda banken, vilka indikeras av de fyra siffrorna (1-4) OVANFÖR knapparna 12-15. När lysdioderna ovanför knapp 11 OCH knapparna 12-15 lyser GRÖNA är du i MANUELLT LÄGE och kan sätta på och stänga av individuella effekter manuellt, enligt etiketterna UNDER knapparna 12-15.

## 12. Förinställning 1/Stompbox

I FÖRINSTÄLLNINGSLÄGE kan du med den här knappen välja den förinställning som sparats på plats 1 i den valda BANKEN (punkt 5). I MANUELLT LÄGE sätter du på eller stänger av Stompbox som valts på förstärkaren. Om lysdioden inte lyser är inte effekten på.

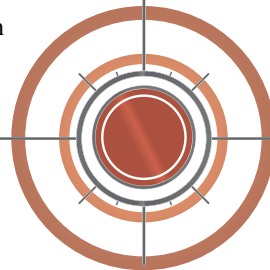



# SANPERA™ II

## 13. Förinställning 2/Effect

I FÖRINSTÄLLNINGSLÄGE kan du med den här knappen välja den förinställning som sparats på plats 2 i den valda banken (punkt 5). I MANUELLT LÄGE sätter du på eller stänger av den effekt som valts på förstärkaren. Om lysdioden inte lyser är inte effekten på.

## 14. Förinställning 3/Delay

I FÖRINSTÄLLNINGSLÄGE kan du med den här knappen välja den förinställning som sparats på plats 3 i den valda banken (punkt 5). I MANUELLT LÄGE sätter du på eller stänger av delay-funktionen som valts på förstärkaren. Om lysdioden inte lyser är inte delayet på.

## 15. Förinställning 4/Reverb

I FÖRINSTÄLLNINGSLÄGE kan du med den här knappen välja den förinställning som sparats på plats 4 i den valda banken (punkt 5). I MANUELLT LÄGE sätter du på eller stänger av reverbet som valts på förstärkaren. Om lysdioden inte lyser är inte reverbet på.

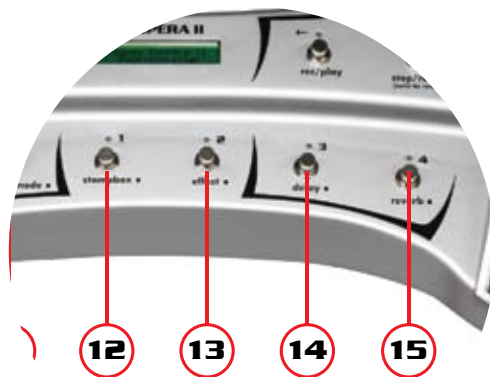

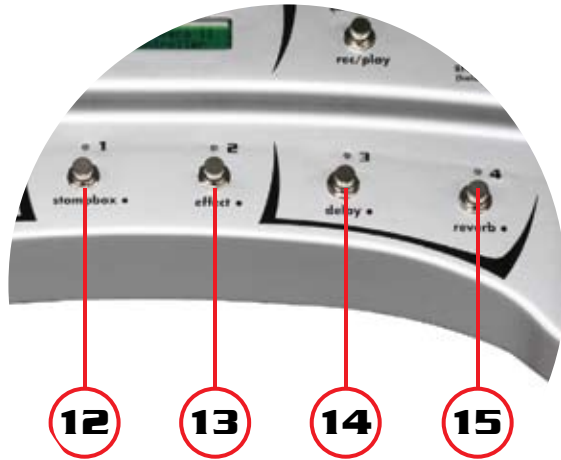

## KALIBRERINGSLÄGE

Ibland kan det vara nödvändigt att kalibrera om expression-pedalerna eller lysdiodernas kontrast. För att gå in i kalibreringsläget trycker du på och håller inne knapp 15. Medan du håller inne knapp 15 trycker du hastigt på knapp 12 för att aktivera KALIBRERINGS-LÄGET, och sedan följer du helt enkelt anvisningarna på skärmen. När kalibreringen är färdig stänger du av VYPYR® och sätter sedan på den igen för att aktivera de nya inställningarna.

*TIPS: Om du vill byta plats på expression-pedalerna går du bara in i kalibreringsläget och följer anvisningarna på skärmen!*

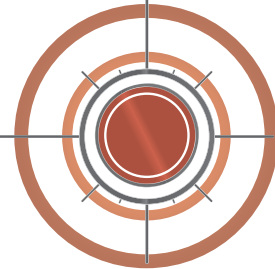



# SANPERA™ II

## **Welkom**

**Bedankt voor het aanschaffen van het Sanpera II voetpedaal voor uw VYPYR® versterker. Wij garanderen u dat u er veel plezier aan zult beleven uw VYPYR met slechts uw voeten te bedienen.**

## **Opmerking:**

*Uw Sanpera™ II wordt van stroom voorzien door uw VYPYR® versterker en vereist de speciale 8-polige MIDI kabel meegeleverd met uw Sanpera om correct te kunnen werken.*

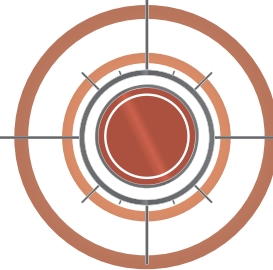



# SANPERA™ II

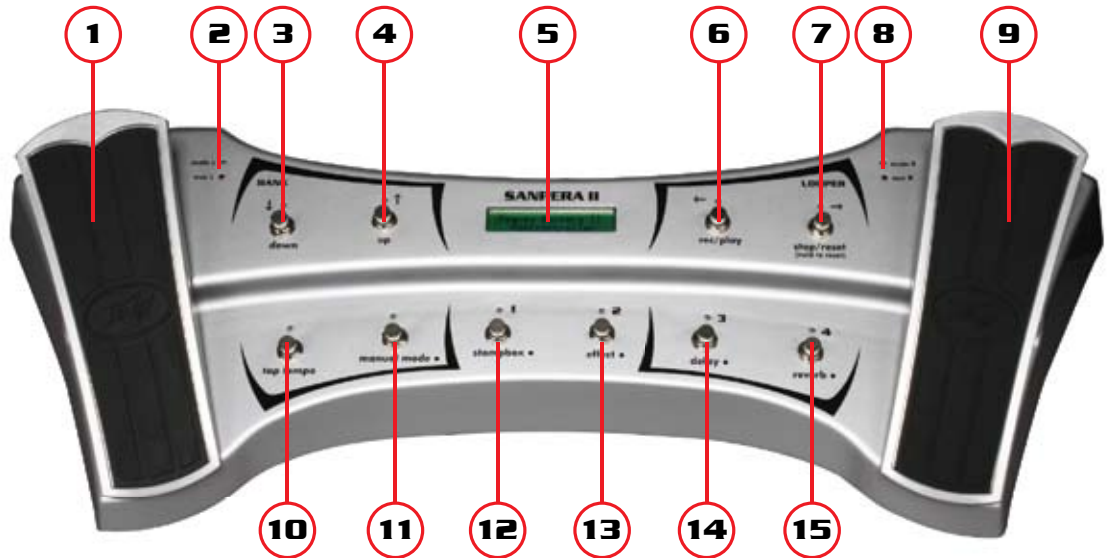

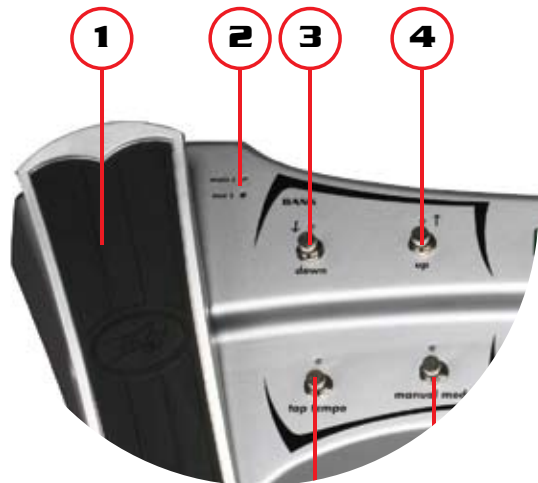

*TIP: U kunt de Bank Omhoog en Bank Omlaag toetsen ingedrukt houden om sneller te scrollen.*

## 1. Expressiepedaal

Dit pedaal regelt het master-volume van de versterker. U hoeft slechts op het teengedeelte van het expressiepedaal te drukken om de interne schakelaar te activeren en de TUNERMODUS te openen. Het pedaal blijft het versterker-volume regelen wanneer ingesteld op TUNERMODUS, u kunt er dus voor kiezen de noot die u momenteel stemt wel of niet te laten klinken.

*OPMERKING: U kunt de functionaliteit van de twee Expressiepedalen verwisselen door de KALIBRATIEMODUS te openen.*

## 2. Main/AUX Indicatie LED

Deze LED's geven aan of het pedaal op MAIN MODUS of AUX MODUS is ingesteld. Druk op het teengedeelte van het expressiepedaal om van modus te wisselen. Linker pedaal: Volume/Tuner Rechter pedaal: Wah/Pitch Shift

## 3. Bank Omlaag

Gebruik deze knop om omlaag te scrollen door de lijst met BANKS die elk vier PRESETS bevatten. De knop helpt tevens door karakters te scrollen tijdens benaming van de PRESETS.

## 4. Bank Omhoog

Hetzelfde als onderwerp 3, het scrollt echter in de tegenovergestelde richting.

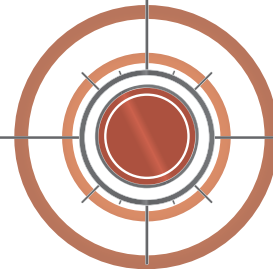



# SANPERA™ II

## 5. Displayscherm

Het displayscherm geeft niet alleen aan welke stukje en welk versterker-model momenteel is geselecteerd, maar toont ook welke effecten op stand-by staan en dus gereed zijn om te worden geactiveerd.

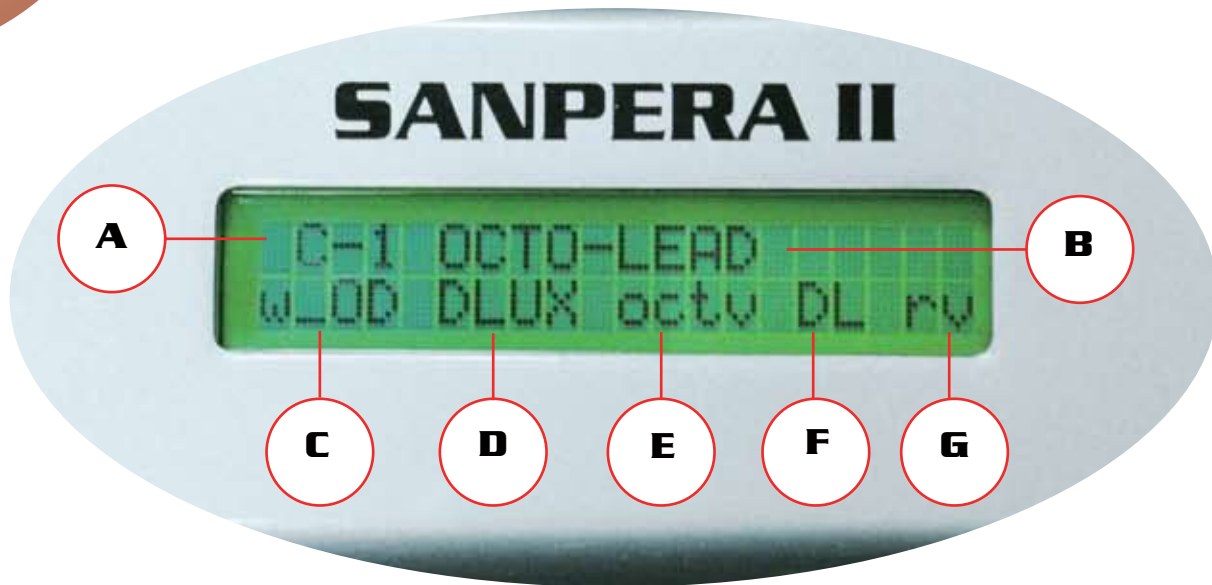

## A. Bank en Preset Indicatie

Er worden vier presets in elke bank opgeslagen. Banks A, B, en C 1-4 corresponderen met de preset-toetsen op het voorpaneel van uw VYPYR® versterker. Er zijn een extra 100 banks van 4 beschikbaar om te verkennen en tot op 412 unieke presets in uw VYPYR versterker op te slaan.

## B. Preset Naam

Dit toont de naam van de preset geselecteerd op uw VYPYR versterker. U kunt de naam wijzigen door slechts de PRESET MODUS te openen en een van de vier preset-toetsen (onderwerpen 12-15) ingedrukt te houden. Gebruik vervolgens toetsen 3 en 4 om door karakters te scrollen en toetsen 6 en 7 om de cursor vooruit en terug te bewegen door de preset-naam. U kunt een preset opslaan door de gewenste bank te selecteren met toetsen 3 en 4 terwijl de cursor onder onderwerp A is geplaatst. Nadat de bank en gewenste naam zijn geselecteerd, kunt u op een willekeurige preset-toets (onderwerpen 12-15) drukken om de nieuwe preset op die geheugenplek op te slaan. U kunt de opslagprocedure ook afbreken door op de Tap Tempo toets (onderwerp 10) te drukken.

## C. Stompbox Indicator

Dit geeft de stompbox aan geselecteerd op de Stompbox codering op de VYPYR versterker. Als het onderwerp in HOOFDLETTERS staan aangegeven, dan is het effect AAN; als het in onderkast letters staat, dan is het effect uit. Het effect kan in en uit worden geschakeld zonder de presets te wijzigen (zie HANDMATIGE MODUS).

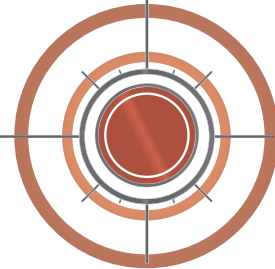



# SANPERA™ II

## **D. Versterker Indicator**

Dit geeft de versterker aan die is geselecteerd op de Versterker codering op de VYPYR® versterker.

## **E. Effect Indicator**

Dit geeft het effect aan dat is geselecteerd op de Effect codering op de VYPYR versterker. Als het onderwerp in HOOFDLETTERS staan aangegeven, dan is het effect AAN; als het in onderkast letters staat, dan is het effect uit. Het effect kan in en uit worden geschakeld zonder de presets te wijzigen (zie HANDMATIGE MODUS).

## **F. Delay Indicator**

Dit toont de status van het delay-effect. Wanneer “DL” in HOOFDLETTERS staat, dan is het effect AAN; wanneer “dl” in onderkast letters staat, dan is het effect uit. Het effect kan in en uit worden geschakeld zonder de presets te wijzigen (zie HANDMATIGE MODUS).

## **G. Reverb Indicator**

Dit toont de status van het reverb-effect. Wanneer “RV” in hoofdletters staat, dan is het effect AAN; wanneer “rv” in onderkast letters staat, dan is het effect uit. Het effect kan in en uit worden geschakeld zonder de presets te wijzigen (zie HANDMATIGE MODUS).



# SANPERA II

**A**

C-1 OCTO-LEAD  
WLOD DLUX octv DL PV

**B**

**C**

**D**

**E**

**F**

**G**

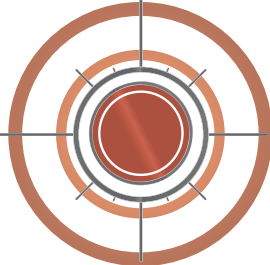



# SANPERA™ II

## LOOPER BEDIENINGEN

### 6. Opname/Spelen

U zult hier uren mee bezig zijn! U kunt de opname van een loop START om vervolgens af te spelen door gewoon te beginnen met spelen. Druk op deze knop en de versterker zal de opname van de loop starten. Wanneer u de opname wilt STOP, kunt u nogmaals op deze knop drukken en de looper stop het opnemen en zal de loop automatisch beginnen af te spelen.

### 7. Stop/Reset

U kunt een afspelende loop STOP door op deze knop te drukken. De huidig opgeslagen loop (opgenomen door op knop 6 te drukken) kan worden GEWIST door deze knop 3 seconden ingedrukt te houden.

### 8. Main/AUX Indicatie LED

Deze LED's geven aan of het pedaal is ingesteld op MAIN MODUS of AUX MODUS. Druk op het teengedeelte van het expressiepedaal om van modus te wisselen. Het betekent aanvankelijk dat Main de Wah en Aux de Pitch Shift.

### 9. Expressiepedaal

Wanneer actief, regelt dit pedaal een universele wah. Druk op het teengedeelte van het voetpedaal om de wah te activeren. Wanneer Pitch Shift is geselecteerd op de versterker, zal dit pedaal de pitch van het signaal regelen.

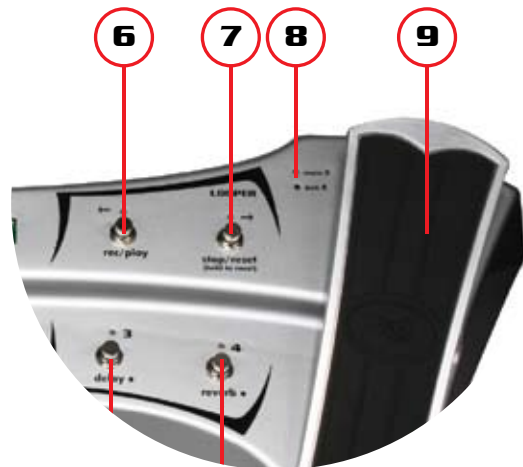

*TIP: U kunt de presets van de versterker wijzigen na uw loop te hebben opgenomen, waardoor u dus een compleet verschillend geluid over de loop kunt spelen!*

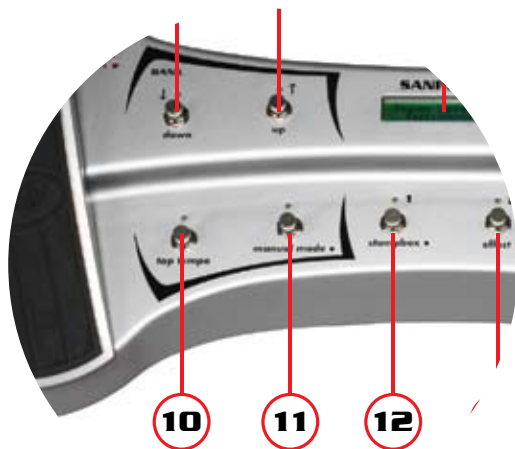

## 10. Tap Tempo

Druk op deze knop om het tempo van de delay in te stellen. Als u de delay-effecten niet hoort veranderen, dan is dit effect niet ingeschakeld AAN in de preset. De LED boven de knop geeft het huidige tempo van de delay aan.

## 11. Manual Mode

Druk op deze knop om individuele effecten in en uit te schakelen met gebruik van toetsen 12-15. In principe laat deze bediening u kiezen uit de mogelijkheid de vier PRESETS binnen in de geselecteerde BANK te gebruiken, of individuele effecten in en uit te schakelen. Wanneer de LED's boven knoppen EN 12-15 rood zijn, dan is het toetsen ingesteld op PRESET MODUS. U kunt in de PRESET MODUS kiezen uit de vier presets in de geselecteerde bank, aangegeven door de vier cijfers (1-4) BOVEN toetsen 12-15. Wanneer de LED's boven toets 11 EN toetsen 12-15 GROEN zijn, dan bent u in HANDMATIGE MODUS en kunt u individuele effecten, aangegeven door de labels ONDER toetsen 12-15, handmatig in- en uitschakelen

## 12. Preset 1/Stompbox

Deze knop zal in PRESET MODUS de preset selecteren opgeslagen in locatie 1 van de geselecteerde bank (onderwerp 5). In HANDMATIGE MODUS zal deze knop de Stompbox geselecteerd op de versterker AAN/UIT schakelen. Wanneer de LED UIT is, dan is ook het effect UIT.

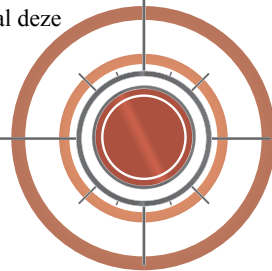



# SANPERA™ II

## 13. Preset 2/Effect

Deze knop zal in PRESET MODUS de preset selecteren opgeslagen in locatie 2 van de geselecteerde bank (onderwerp 5). In HANDMATIGE MODUS zal deze knop het effect geselecteerd op de versterker AAN/UIT schakelen. Wanneer de LED UIT is, dan is ook het effect UIT.

## 14. Preset 3/Delay

Deze knop zal in PRESET MODUS de preset selecteren opgeslagen in locatie 3 van de geselecteerde bank (onderwerp 5). In HANDMATIGE MODUS zal deze knop de Delay-functie geselecteerd op de versterker AAN/UIT schakelen. Wanneer de LED UIT is, dan is ook het effect UIT.

## 15. Preset 4/Reverb

Deze knop zal in PRESET MODUS de preset selecteren opgeslagen in locatie 4 van de geselecteerde bank (onderwerp 5). In HANDMATIGE MODUS zal deze knop de Reverb geselecteerd op de versterker AAN/UIT schakelen. Wanneer de LED UIT is, dan is ook het effect UIT.

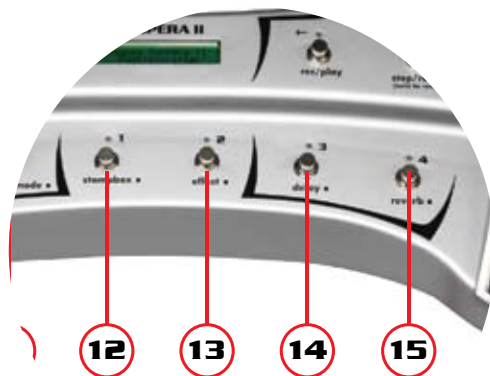

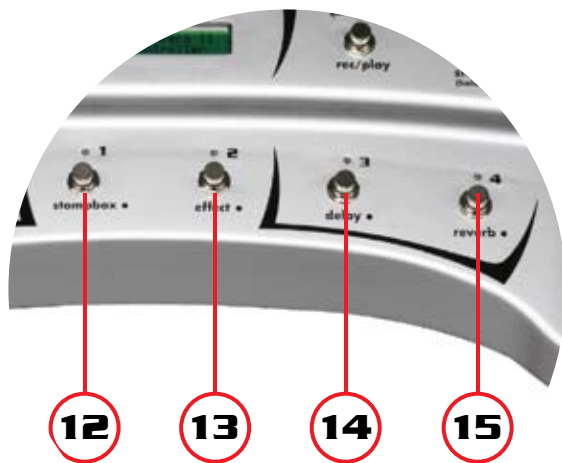

## **KALIBRATIEMODUS:**

Het kan soms noodzakelijk zijn uw expressiepedalen of het LCD contrast opnieuw te kalibreren. Houd knop 15 ingedrukt om de kalibratiemodus te openen. Druk kort op knop 12 terwijl u knop 15 ingedrukt houdt om de KALIBRATIEMODUS te activeren en volg hierna de instructies op de display. Schakel de VYPYR® na de kalibratie uit en weer in om de nieuwe instellingen te gebruiken.

*TIP: Als u de locatie van de expressiepedalen wilt verwisselen, hoeft u slechts de kalibratiemodus te openen de instructies op de display te volgen!*

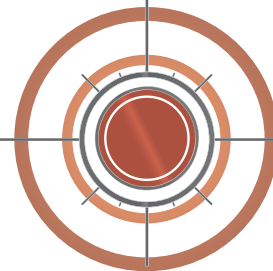



# SANPERA™ II

## **Bem-vindo**

**Obrigado por adquirir o controlador de pé  
Sanpera II para seu amplificador VYPYR®.  
Você certamente gostará de ter o contro-  
le do VYPYR sob seus pés.**

## **Observação:**

*Seu Sanpera™ II é alimentado pelo amplificador VYPYR® e requer o cabo especial MIDI de 8 pinos incluído em seu Sanpera para que funcione corretamente.*

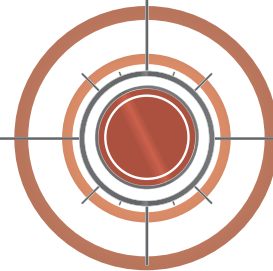



# SANPERA™ II

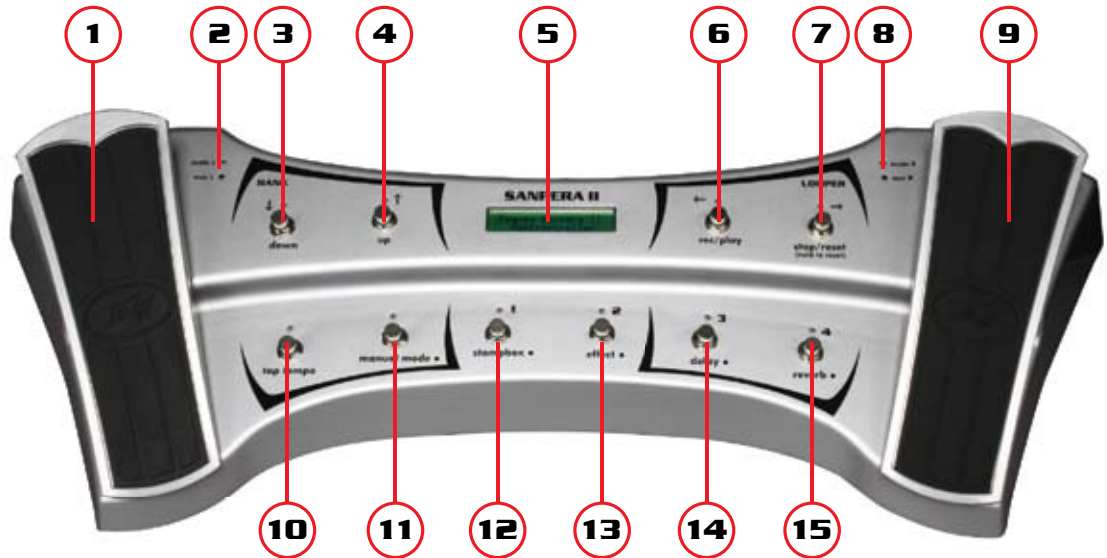

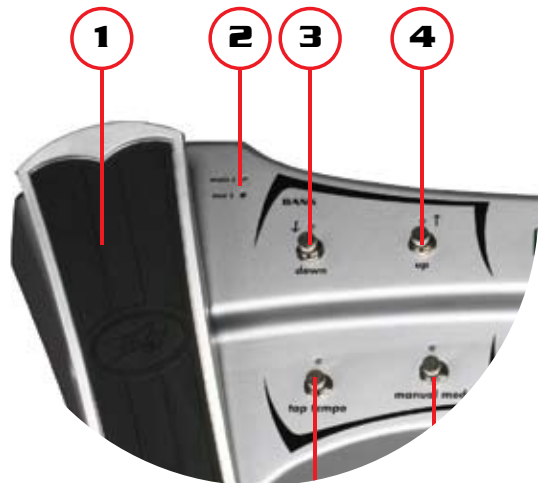

*DICA: É possível manter pressionados os botões Bank para cima e Bank para baixo para rolar mais rapidamente.*

## 1. Pedal de expressão

Este pedal controla o volume geral do amplificador. Para entrar no MODO DE AJUSTE (TUNER MODE), basta pressionar a área superior do pedal de expressão para ativar o interruptor interno. No MODO DE AJUSTE, o pedal continuará a controlar o volume do amplificador, permitindo que você escolha se deseja escutar ou a nota que está ajustando.

*OBS.: É possível alternar a funcionalidade dos dois pedais de expressão entrando no MODO DE CALIBRAÇÃO.*

## 2. LED indicador Main / AUX

Esses LEDs indicam se o pedal está no MODO MAIN ou AUX. Pressione a área superior do pedal de expressão para alternar entre os modos. Pedal esquerdo: Volume/Ajuste de tom Pedal direito: Wah / Mudança de afinação

## 3. Bank para baixo

Esse botão permite rolar para baixo por uma lista de BANKS que contém quatro PREDEFINIÇÕES (PRESETS) cada. O botão também serve para ajudar na rolagem entre os caracteres ao renomear PREDEFINIÇÕES.

## 4. Bank Para cima

O mesmo do item 3, mas a rolagem ocorre na direção contrária.

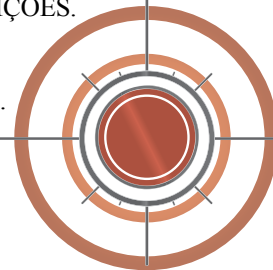



# SANPERA™ II

## 5. Tela de Exibição

A tela de exibição indica não apenas qual modelo de patch e amplificador estão selecionados atualmente, mas também quais efeitos estão ativos, e quais estão em espera, prontos para serem ativados.

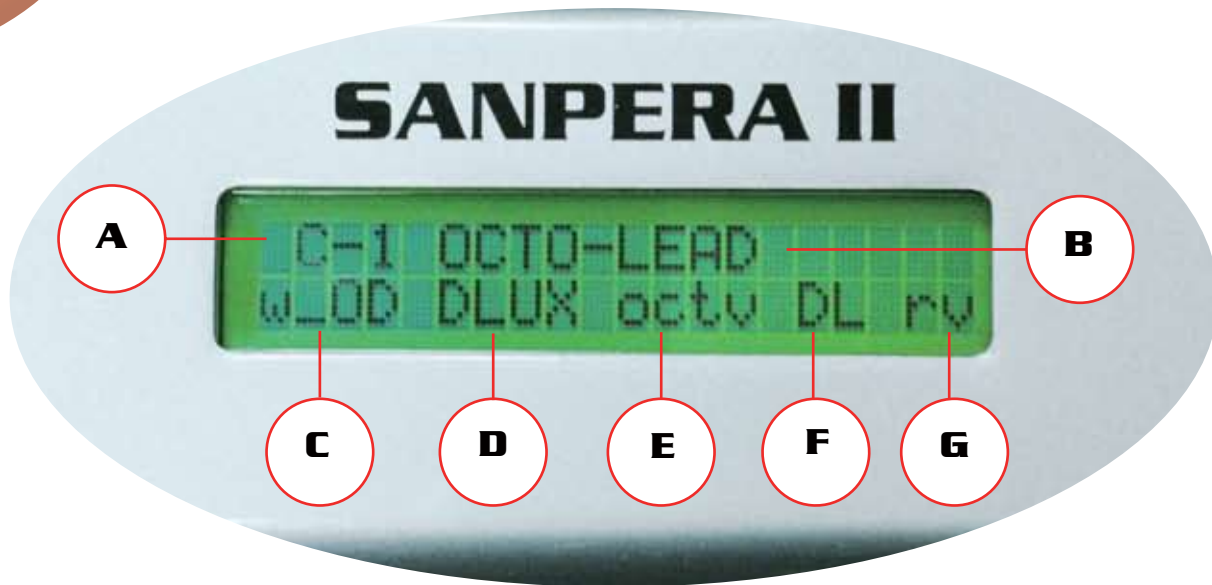

## **A. Indicação de Bancos e Predefinições**

As predefinições estão armazenadas em bancos de quatro. Os Banks A, B, e C 1-4 correspondem aos botões de predefinição na parte frontal de seu amplificador VYPYR®. Há 100 bancos adicionais de quatro, que permitem que você explore e armazene até 412 predefinições exclusivas em seu amplificador VYPYR.

## **B. Nome da Predefinição**

Isso exibe o nome da predefinição selecionada no amplificador VYPYR. Para alterar o nome, basta pressionar o nome e manter pressionado qualquer um dos quatro botões de seleção de predefinições (itens 12- 15) estando no MODO DE PREDEFINIÇÃO. Use os botões 3 e 4 para rolar pelos caracteres e os botões 6 e 7 para avançar ou mover o cursor para trás do nome da predefinição. Para armazenar uma predefinição, selecione o banco desejado usando os botões 3 e 4, enquanto o cursor é posicionado sob o item A. Após selecionar o banco e o nome desejado, pressione qualquer um dos botões de predefinição (itens 12-15) para armazenar a nova predefinição nesse local. É possível também cancelar o armazenamento pressionando o botão Tempo de Tap (Tap Tempo) (item 10).

## **C. Indicador Stompbox**

Ele indica o stompbox selecionado no codificador Stompbox no amplificador VYPYR. Se o item aparecer em LETRAS MAIÚSCULAS, o efeito está ATIVO; se aparecer em letras minúsculas, o efeito está inativo. O efeito pode ser ativado e desativado sem alterar as predefinições (consulte o MODO MANUAL).

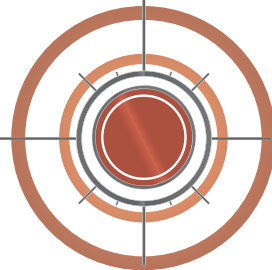



# SANPERA™ II

## **D. Indicador de Amp**

Indica o amplificador selecionado no codificador de Amplificador no amplificador VYPYR®.

## **E. Indicador de Efeitos**

Exibe o efeito selecionado no codificador de Efeitos no amplificador VYPYR. Se o item aparecer em LETRAS MAIÚSCULAS, o efeito está ATIVADO; se aparecer em letras minúsculas, o efeito está inativo. O efeito pode ser ativado e desativado sem alterar as predefinições (consulte o MODO MANUAL).

## **F. Indicador de Atraso**

Esta tela indica o status do efeito de atraso. Quando "DL" está em LETRAS MAIÚSCULAS, o efeito está ATIVADO; quando "dl" está em letras minúsculas, o efeito está inativo. O efeito pode ser ativado e desativado sem alterar as predefinições (consulte o MODO MANUAL).

## **G. Indicador de Reverberação**

Esta tela indica o status do efeito de reverberação. Quando "RV" está em LETRAS MAIÚSCULAS, o efeito está ATIVADO; quando "rv" está em letras minúsculas, o efeito está inativo. O efeito pode ser ativado e desativado sem alterar as predefinições (consulte o MODO MANUAL).



# SANPERA II

**A**

C-1 OCTO-LEAD  
WLOD DLUX octv DL PV

**B**

**C**

**D**

**E**

**F**

**G**

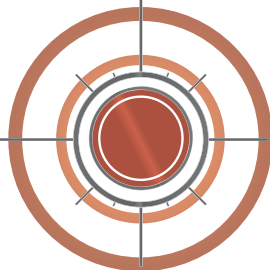



# SANPERA™ II

## CONTROLES DE LOOPER

### 6. Gravar/Executar (Rec / Play)

Você se divertirá muito utilizando essa função! Para gravar um loop para execução, basta começar a tocar; quando desejar START (iniciar) o loop, pressione esse botão e o amplificador começará a gravar o loop. Quando desejar STOP (parar) a gravação, pressione esse botão novamente e o looper interromperá a gravação e automaticamente executará o loop.

### 7. Stop/Reset

Para STOP (parar) um loop em processamento, pressione esse botão. Para APAGAR o loop armazenado (gravado ao pressionar o botão 6), mantenha pressionado esse botão por 3 segundos.

### 8. LED indicador Main / AUX

Esses LEDs indicam se o pedal está no MODO MAIN ou AUX. Pressione a área superior do pedal de expressão para alternar entre os modos. Fora da área Main indica Wah. O Aux indica mudança de afinação.

### 9. Pedal de Expressão

Quando ativado, esse pedal controla um wah universal. Para ativar, pressione a área superior do pedal. Quando Pitch Shift (mudança de afinação) está selecionado no amplificador, esse pedal controlará o tom do sinal.

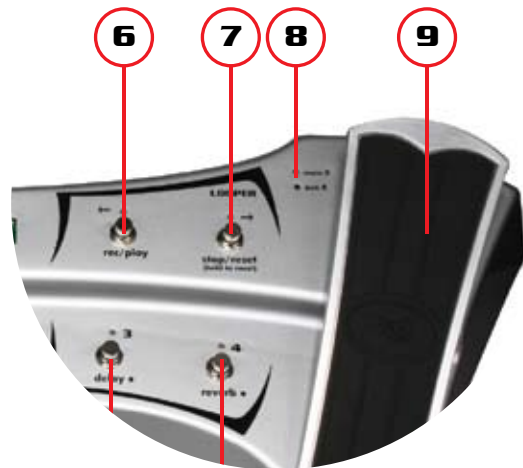

*DICA: É possível alterar as predefinições do amplificador após gravar o loop, permitindo que você execute um som totalmente diferente sobre o loop!*

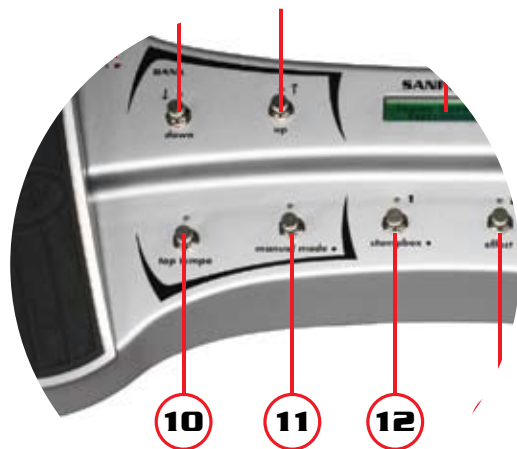

## 10. Tap Tempo

O Tap é um botão para definir o tempo de atraso. Se não estiver ouvindo o efeito de atraso, é possível que não esteja ON no preset. O LED acima do botão indica o tempo de atraso atual.

## 11. Manual Mode

Pressionar esse botão permite ligar e desligar efeitos individuais usando os botões 12-15. Essencialmente, esse controle permite selecionar entre a capacidade de acessar quatro PRESETS que estão selecionados no BANK, ou ligar e desligar efeitos individuais. Quando os LEDs acima desse botão E acima dos botões 12-15 estão vermelhos, estamos no MODO PRESET. O MODO PRESET permite selecionar entre quatro presets no banco selecionado, indicados pelos quatro números (1-4) ACIMA dos botões 12-15. Quando os LEDs acima do botão 11 E botões 12-15 estão VERDES, estamos no MODO MANUAL e podemos ligar e desligar os efeitos individuais manualmente indicados pelas identificações ABAIXO dos botões 12-15.

## 12. Preset 1/Stompbox

NO MODO PRESET, esse botão selecionará o preset armazenado no local 1 do banco selecionado (item 5). No MODO MANUAL, esse botão LIGARÁ/DESLIGARÁ o Stompbox selecionado no amplificador. Quando o LED está APAGADO, o efeito também está DESLIGADO.

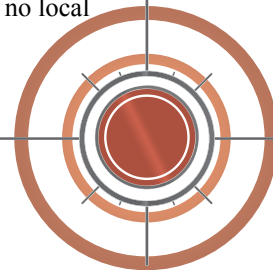



# SANPERA™ II

## 13. Preset 2/Effect

NO MODO PRESET, esse botão selecionará o preset armazenado no local 2 do banco selecionado (item 5). No MODO MANUAL, esse botão LIGARÁ/DESLIGARÁ o efeito selecionado no amplificador. Quando o LED está APAGADO, o efeito também está DESLIGADO.

## 14. Preset 3/Delay

NO MODO PRESET, esse botão selecionará o preset armazenado no local 3 do banco selecionado (item 5). No MODO MANUAL, esse botão LIGARÁ/DESLIGARÁ o atraso selecionado no amplificador. Quando o LED está APAGADO, o atraso também está DESLIGADO.

## 15. Preset 4/Reverb

NO MODO PRESET, esse botão selecionará o preset armazenado no local 4 do banco selecionado (item 5). No MODO MANUAL, esse botão LIGARÁ/DESLIGARÁ a reverberação selecionada no amplificador. Quando o LED está APAGADO, a reverberação também está DESLIGADA.

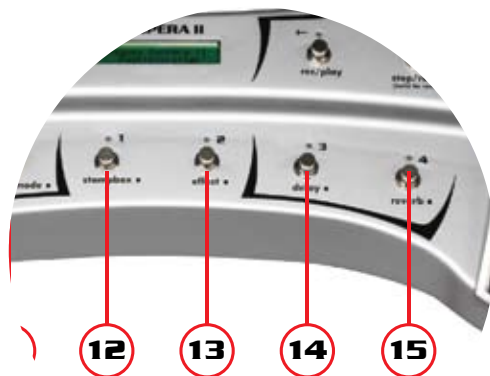

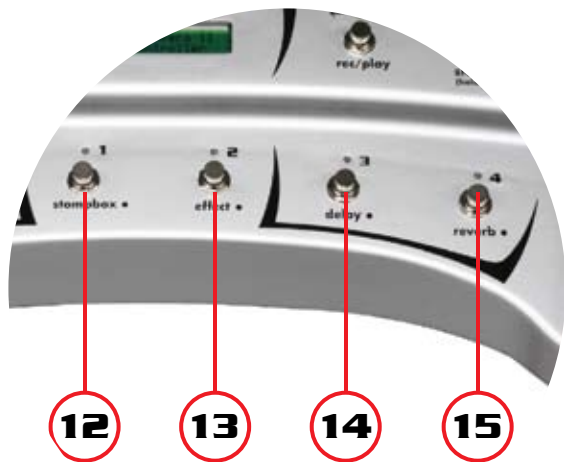

## **MODO DE CALIBRAÇÃO:**

Ocasionalmente, pode ser necessário recalibrar seus pedais expression ou o contraste do LCD. Para entrar no modo de calibração, mantenha pressionado o botão 15. Enquanto isso, pressione o botão 12 momentaneamente para ativar o MODO DE CALIBRAÇÃO, e então basta seguir as instruções na tela. Após a calibração desligue o VYPYR® e comece a usar as novas configurações.

*DICA: Se desejar trocar a posição dos pedais expression, entre no modo de calibração e siga as instruções na tela!*

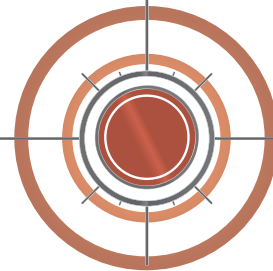



# SANPERA™ II

ようこそ

**VYPYR®** アンプ用フットコントローラ、**Sanpera II** をお買い上げいただきありがとうございます。**VYPYR** を足元でコントロールするこの製品に必ずご満足いただけると思います。



## 注:

*Sanpera™ II* の電源は *VYPYR®* アンプから取られます。正常な動作には、*Sanpera* 付属の8ピン *MIDI* ケーブルが必要です。

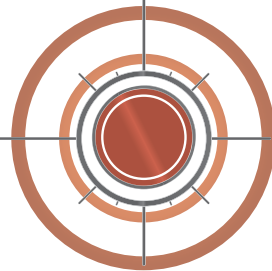



# SANPERA™ II

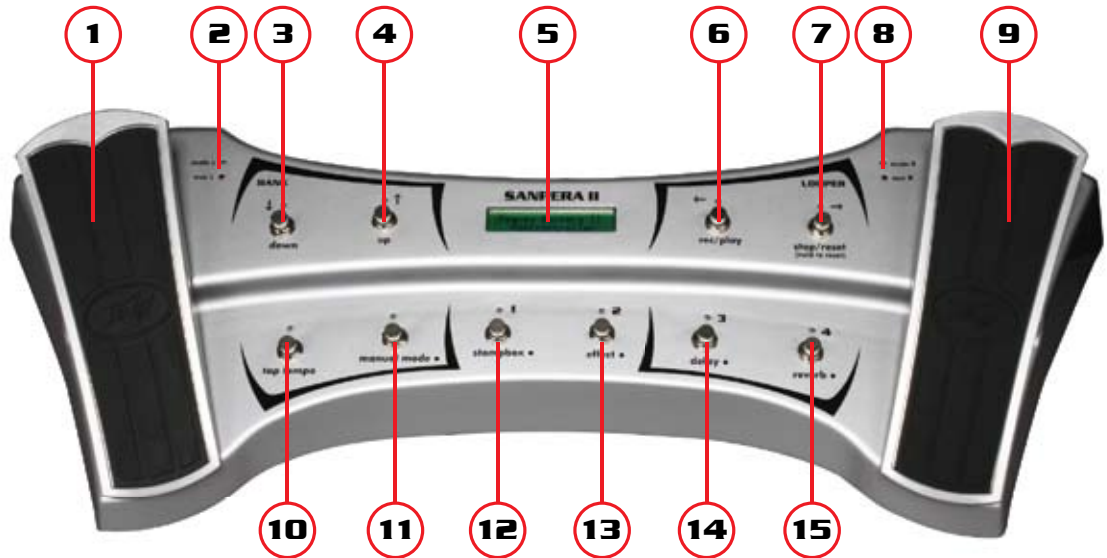

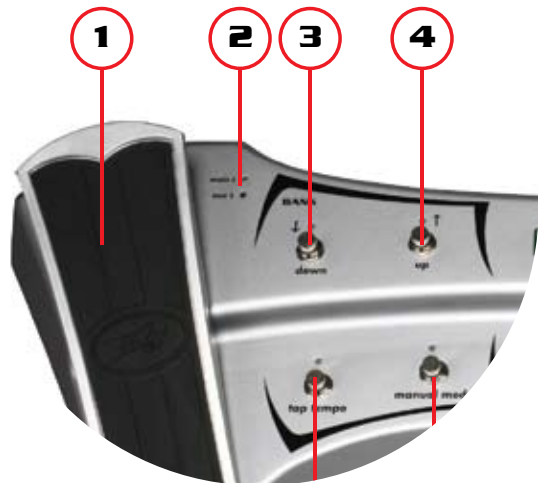

ヒント: Bankアップ/ダウンを押したままにするとスクロールが速くなります。

## 1. エクスプレッションペダル

このペダルでアンプ全般の音量を調節します。チューナーモードにするには、エクスプレッションペダルのつま先部分を踏んで内部スイッチをアクティブにします。チューナーモードにすると、アンプ音量を続けて調整できるため、チューニング中の音の聴く、聴かないを選ぶことができます。

注意: 2種類のエクスプレッションペダルの機能を入れ換えるには、キャリブレーションモードに設定します。

## 2. Main/AUX表示LED

これらのLEDによって、ペダルのMAINモードかAUXモードが示されます。エクスプレッションペダルのつま先部分を踏んでモードを切り替えます。左ペダルは音量/チューナー調整、右ペダルはワウ/ピッチシフター調整に使用します。

## 3. Bankダウン

このボタンを押すと、4種類のプリセット値が設定されているBANKSリストを下方にスクロールできます。プリセット値に名前を付けるときに文字をスクロールする場合にも使用できます。

## 4. Bankアップ

役割は3と同じですが、上方方向にスクロールする点が異なります。

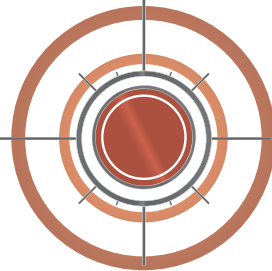



# SANPERA™ II

## 5. ディスプレイ画面

ディスプレイ画面にはどのパッチ/アンプモデルかが表示されるだけでなく、どのエフェクトがアクティブ状態か、どのエフェクトがスタンバイ状態になっているかも示されます。

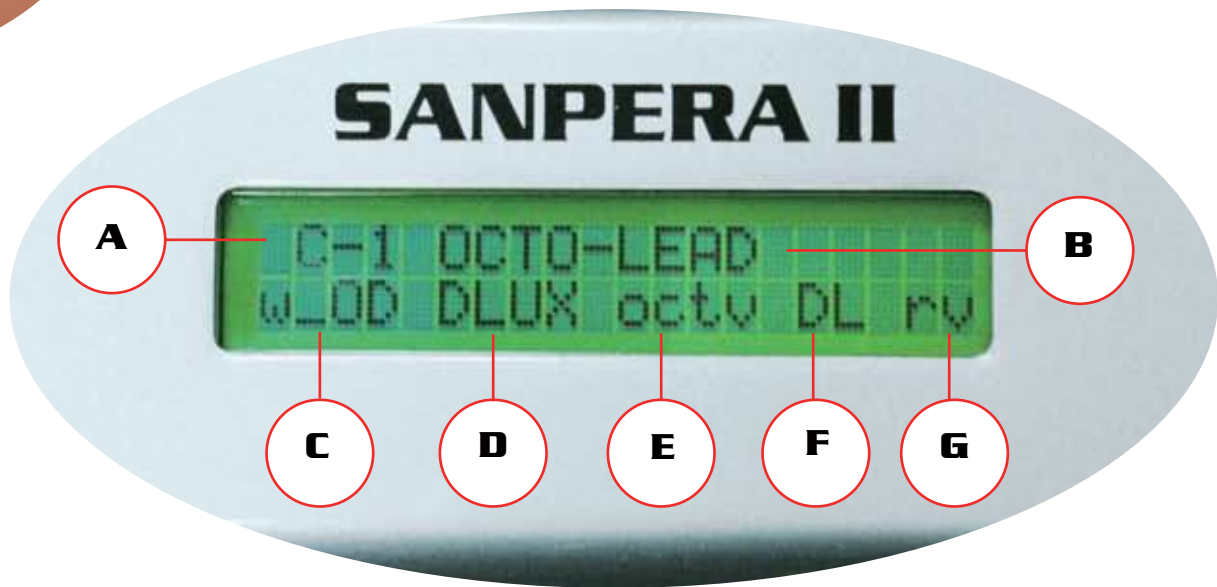

## A. バンクプリセット表示

プリセット値は4種類のバンクに保存されます。Banks A、B、C 1-4は、VYPYR®アンプ前面のプリセットボタンに対応しています。100のプリセット値が設定された4種類の追加バンクがあるため、VYPYRアンプには最大412種類のプリセット値を保存して聴き比べることができます。

## B. プリセット名

VYPYRアンプで選択したプリセット値の名称が表示されます。名称を変更するには、プリセットモードに設定して4種類のプリセット値選択ボタン(項目12-15)のいずれか一つを押したままにします。文字をスクロールさせるにはボタン3と4を、カーソルでプリセット名を上下方向に移動させるにはボタン6と7を使用します。プリセット値を保存するには、カーソルを項目Aの下に移動させ、ボタン3と4を使用して好みのバンクを選択します。バンクとお好みの名称の選択が終わったら、プリセットボタン(項目12-15)のいずれかを押して、新たな場所にそのプリセット値を保存します。保存をやめるには、タップテンポボタン(項目10)を押します。

## C. Stompboxインジケータ

VYPYRアンプのStompboxエンコーダーで選択したstompboxが表示されます。CAPSで表示された場合は、このエフェクトがオンであることを、小文字のテキストで表示された場合はオフであることを示します。エフェクトはプリセット値を変更しなくてもオンにもオフにもできます(「マニュアルモード」の項を参照してください)。

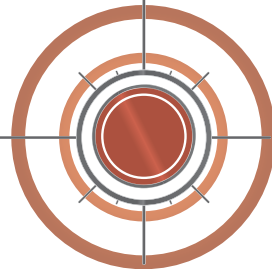



# SANPERA™ II

## D. アンプインジケータ

VYPYR®アンプのアンプエンコーダーで選択したアンプが表示されます。

## E. エフェクトインジケータ

VYPYRアンプのエフェクトエンコーダーで選択したエフェクトが表示されます。CAPSで表示された場合は、このエフェクトがオンであることを、小文字のテキストで表示された場合はオフであることを意味します。エフェクトはプリセット値を変更しなくてもオンにもオフにもできます（「マニュアルモード」の項を参照してください）。

## F. デイレイインジケータ

デイレイエフェクトの状態が表示されます。CAPSで「DL」と表示された場合は、このエフェクトがオンであることを、「dl」と小文字のテキストが表示された場合はオフであることを意味します。エフェクトはプリセット値を変更しなくてもオンにもオフにもできます（「マニュアルモード」の項を参照してください）。

## G. リバープインジケータ

リバープエフェクトの状態が表示されます。CAPSで「RV」と表示された場合は、このエフェクトがオンであることを、「rv」と小文字のテキストが表示された場合はオフであることを意味します。エフェクトはプリセット値を変更しなくてもオンにもオフにもできます（「マニュアルモード」の項を参照してください）。



# SANPERA II

**A**

C-1 OCTO-LEAD  
WLOD DLUX octv DL PV

**B**

**C**

**D**

**E**

**F**

**G**

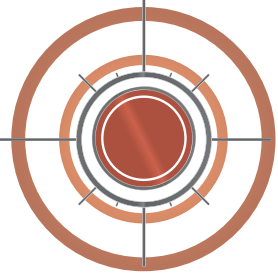



# SANPERA™ II

## LOOPER制御部

### 6. 録音/再生

この操作には時間をかけることになるでしょう!再生するループを録音するには、再生を開始し、ループを(START)開始したくなくなったところでこのボタンを押すと、ループの録音が始まります。録音を(STOP)停止するには、このボタンを押します。すると、録音が停止し、自動的にループ再生が始まります。

### 7. Stop/Reset

ループを途中で(STOP)停止するには、このボタンを押します。保存されている(ボタン6を押して録音した)ループを消去するには、このボタンを3秒間押したままにします。

### 8. Main/AUX表示LED

ペダルがMAINモードになっているか、またはAUXモードになっているかが示されます。モードを切り換えるにはエクスペッションペダルのつま先部分を踏みます。開梱時のMainはワウ、Auxはピッチシフトを示します。

### 9. エクスペッションペダル

アクティブな場合はユニバーサルワウを調整できます。ワウをアクティブにするには、フットスイッチのつま先部分を踏みます。アンプでピッチシフトが選択されている場合は、このペダルで信号のピッチが調整できます。

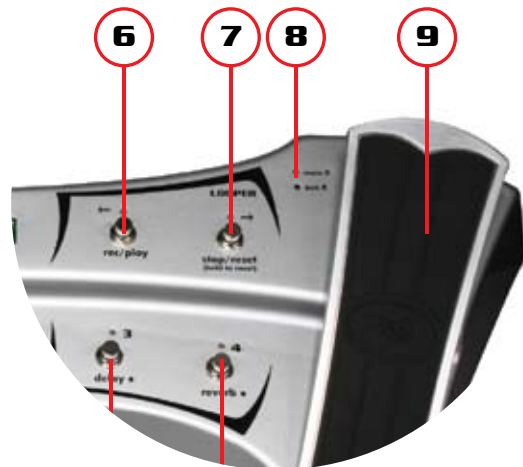

*ヒント: ループの録音が終わったら、アンプのプリセット値を変更することができます。その結果、全く異なるサウンドをそのループに重ねて再生することができます。*

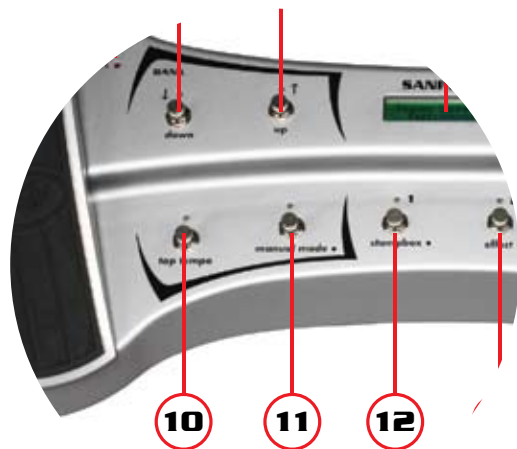

## 10. Tap Tempo

このボタンをタップしてディレイのテンポをセットします。ディレイエフェクトが聞こえない場合、プリセットでオンになっていない可能性があります。上のLEDボタンは現在のディレイテンポを示します。

## 11. Manual Mode

このボタンを押し、ボタン12-15を使い各エフェクトをオン、オフします。このコントロールは、基本的に、選択された BANK にある4つのプリセットにアクセスする機能か、または各エフェクトをオン/オフする機能を選択するものです。このボタン、およびボタン12-15の上のLEDが赤色のときは、プリセットモードです。プリセットモードは、ボタン12-15の上の4つの数字 (1-4) で示される選択されたバンクにある4つのプリセットを選択します。ボタン11、およびボタン12-15の上のLEDが緑色のときはマニュアルモードで、ボタン12-15の下のラベルで示される各エフェクトをマニュアルでオン/オフできます。

## 12. プリセット 1/Stompbox

プリセットモードのとき、このボタンは選択されたバンクの位置 1に保存されたプリセットを選択します (アイテム5)。マニュアルモードのとき、このボタンは、アンプで選択されたストップボックスをオン/オフします。LED がオフのとき、エフェクトもオフです。

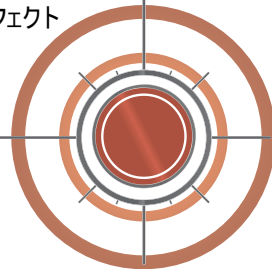



# SANPERA™ II

## 13. プリセット 2/Effect

プリセットモードのとき、このボタンは選択されたバンクの位置 2 に保存されたプリセットを選択します (アイテム 5)。マニュアルモードのとき、このボタンは、アンプで選択されたエフェクトをオン/オフします。LED がオフのとき、エフェクトもオフです。

## 14. プリセット 3/Delay

プリセットモードのとき、このボタンは選択されたバンクの位置 3 に保存されたプリセットを選択します (アイテム 5)。マニュアルモードのとき、このボタンは、アンプで選択されたディレイ機能をオン/オフします。LED がオフのとき、ディレイもオフです。

## 15. プリセット 4/Reverb

プリセットモードのとき、このボタンは選択されたバンクの位置 4 に保存されたプリセットを選択します (アイテム 5)。マニュアルモードのとき、このボタンは、アンプで選択されたリバーブをオン/オフします。LED がオフのとき、ディレイもオフです。

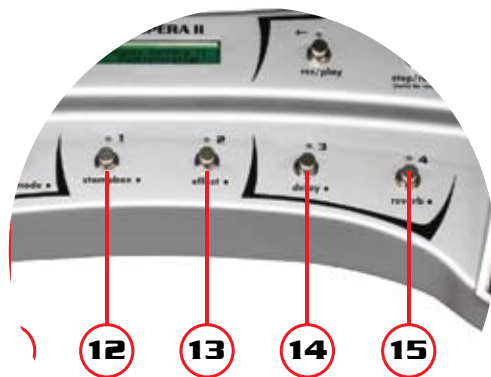

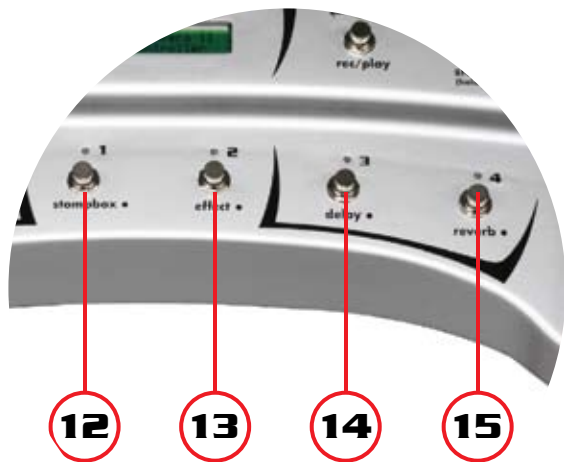

## カリブレーションモード:

エクスプレッションペダルまたは LCD コントラストの再校正が必要になることもあります。カリブレーションモードにするにはボタン15を押したままにします。ボタン15を押したまま、ボタン12を一時的(瞬間的に)押してカリブレーションモードにし、画面の指示に従います。校正後、VYPYR® をオフにしてからオンに戻し、新しい設定を使用します。

*ヒント: エクスプレッションペダルの位置を変えたい場合は、カリブレーションモードにして画面の指示に従います。*

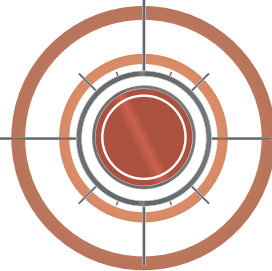



# SANPERA™ II

## 欢迎

感谢您购买用于VYPYR® 扩音器的**Sanpera II**脚踏控制器。我们确定您将喜欢上用脚来控制您的VYPYR。



## 注意：

**您的Sanpera™ II是通过VYPYR® 扩音器控制的，为了正常运行需要Sanpera附带的特殊的8管脚数码音响电缆。**

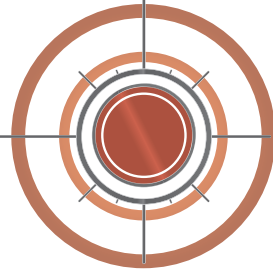



# SANPERA™ II

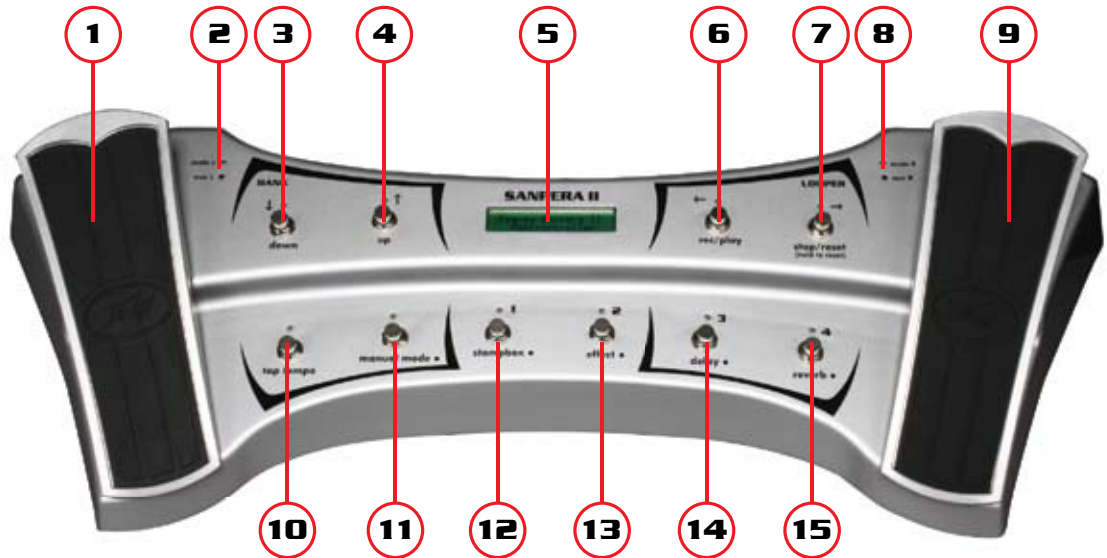

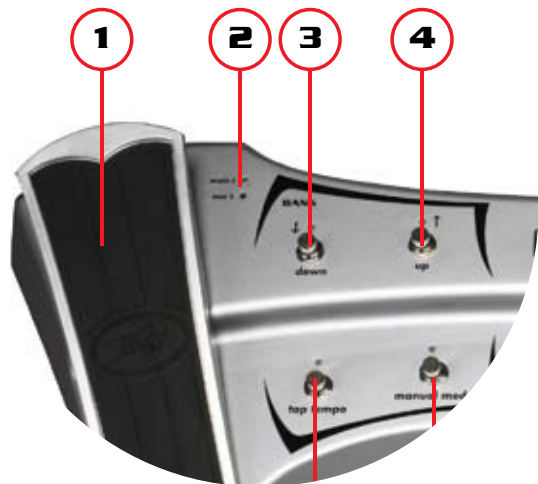

**贴士：**您可以通过控制Bank向上或向下来快速滚动。

## 1. 音量踏板

此踏板控制扩音器的整体音量。如需进入校音模式，只需压下音量踏板的趾部以激活内部开关。当处于校音模式时，踏板将继续控制扩音器的音量，使您可以选择是否听到调谐中的音调。

*注意：*您可以通过进入校对模式将两个音量踏板上的功能互换。

## 2. Main / AUX指示灯

这些灯指示出踏板是处于MAIN 模式或是处于AUX模式。压下音量踏板的趾部可以在模式之间转变。

左踏板：音量/校音 右踏板：哇音/音调转换

## 3. Bank向下

此按钮使您可以通过各包括四个预置在内的一系列BANKS来向下滚动。按钮也可以用于在命名预置时在字符间协助滚动。

## 4. Bank向上

同第3项，仅是滚动方向相反。

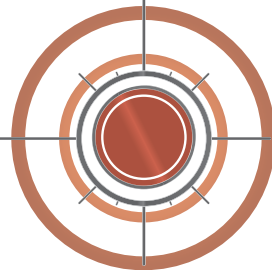



# SANPERA™ II

## 5. 显示屏

显示屏不仅显示出当前所选的音色和扩音器模式，也显示使用中的效果器以及备用效果器可随时被激活。

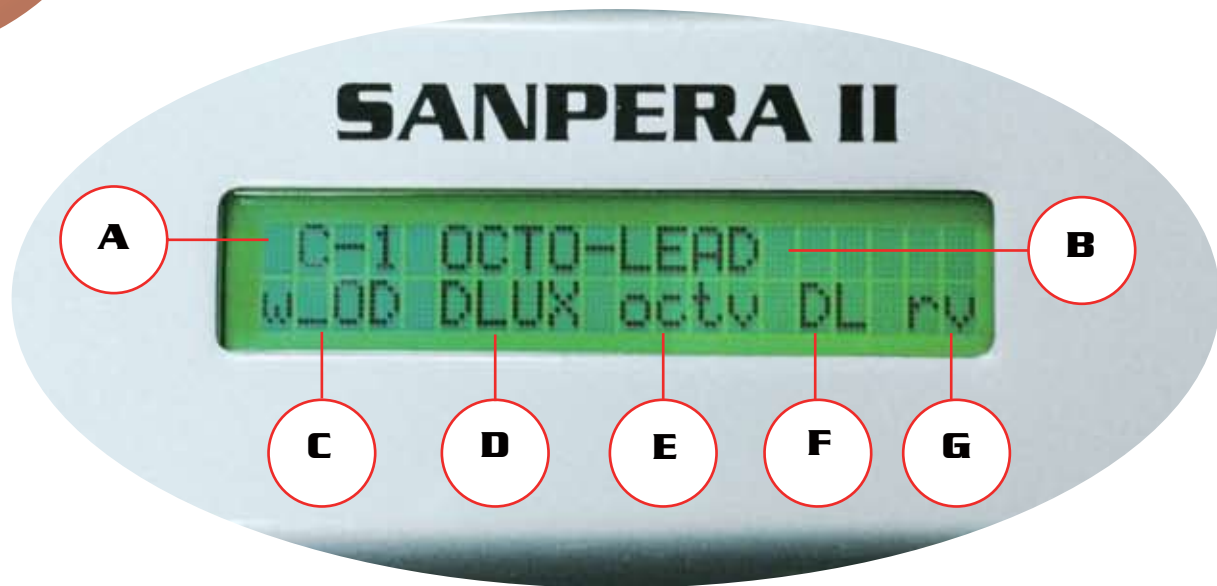

## A. 音库和预置指示

预置是储存在四个音库中的。Banks A、B、和 C 1-4与VYPYR® 扩音器前的预置按钮相通。另外还有4个100组音库供您探究，在您的VYPYR扩音器中最多储存412个独特预置。

## B. 预置名称

这显示您的VYPYR扩音器上所选的预置名称。如需改变名称，仅需在预置模式中按下四个预置选择按钮（第12-15项）中的任意一个不放。用按钮3和4来在字符间滚动，6和7将指针在预置名称间向前或向后移动。储存一个预置时，用按钮3和4选择所需的音库，指针定位在A项下方。在选完音库和所需的名称后，按下任意一下预置按钮（第12-15项）来储存该处的新预置。您也可以通过按下脚踏节拍按钮（第10项）来中断储存。

## C. Stompbox指示器

这显示VYPYR扩音器的Stompbox编码器上所选的stompbox。如果显示为大写字体，则效果器为开启；如果显示小写体文本，则效果器关闭。效果器可以在不改变预置的情况下进行开关（见手动模式）。

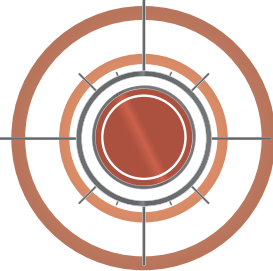



# SANPERA™ II

## D. 功放指示器

用来显示VYPYR功放的功放解码器上当前的扩音效果。

## E. 效果指示器

用来显示VYPYR功放的效果解码器上当前的扩音效果。如果该项显示为大写字体，则效果器为开启；如果显示小写体文本，则效果器关闭。效果器可以在不改变预置的情况下进行开关（见手动模式）。

## F. 延迟指示器

该显示表明延迟效果器的状态。当“DL”为大写字体，则效果器为开启；如果显示小写体文本，则效果器关闭。效果器可以在不改变预置的情况下进行开关（见手动模式）。

## G. 混响指示器

该显示表明混响效果器的状态。当“RV”为大写字体，则效果器为开启；如果显示小写体文本“rv”，则效果器关闭。效果器可以在不改变预置的情况下进行开关（见手动模式）。



# SANPERA II

**A**

C-1 OCTO-LEAD  
WLOD DLUX octv DL PV

**B**

**C**

**D**

**E**

**F**

**G**

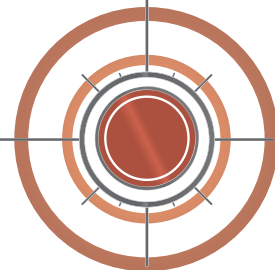



# SANPERA™ II

## LOOPER 控制

### 6. 录音/播放

您将在这里花费大把时间！要录制回放的一个循环，仅需开始播放，当你想START循环时，按下此按钮，扩音器将开始录制循环。当你想STOP录制时，再次按下此按钮，循环器将停止录制，并自动开始回放。

### 7. Stop/Reset

要STOP进程中的一个循环，按下此按钮。要删除当前储存的循环（通过按下按钮6来录制），按住此按钮三秒钟不放。

### 8. Main/AUX 指示灯

这些灯表明踏板是处于MAIN模式还是处于AUX模式。压下音量踏板的趾部在模式之间进行转换。在箱体之外，主要是指哇音，辅助是指音调转换。

### 9. 音量踏板

使用时，此踏板控制一个通用哇音。要激活哇音，压下脚踏开关的趾部。当在扩音器上选择了音调转换时，此踏板将控制信号的音高。

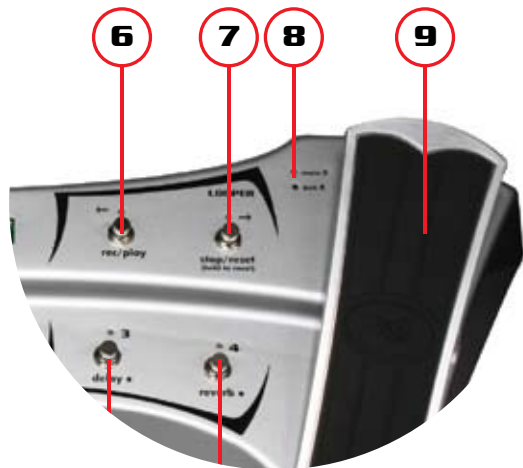

**贴士: 您可以在录制好循环后改变扩音器的预置, 以便播放一个在循环之上完全不同的声音!**

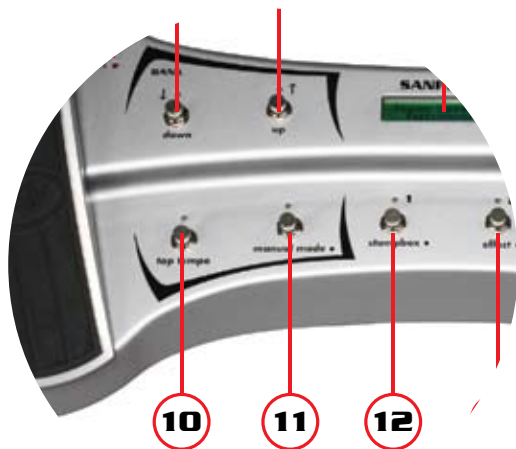

## 10. Tap Tempo

轻敲此按钮来设置延迟的节奏。如果您不能听到延迟效果，是因为未在预置中打开。按钮上方的灯表明当前延迟的节奏。

## 11. Manual Mode

按下此按钮，您可以用按键12-15来打开和关闭各个效果器。实质上，此控制使您可以在存取所选BANK四个预置的能力间进行选择，或是打开或关闭单个效果器。当此按钮上方和按钮12-15上方的灯是红色时，处于预置模式。在预置模式中您可以在所选音库的四个预置间进行选择，通过按钮12-15上方的四个数字（1-4）加以指明。当按钮11和12-15上方的灯是绿色时，处于手动模式，您可以根据按钮12-15下的标签手动分别打开和关闭各个效果器。

## 12. 预置 1/Stompbox

在预置模式下，此按钮将选择储存在所选音库（第5项）位置1中的预置。在手动模式下，此按钮将打开/关闭扩音器上所选的Stompbox。当灯不亮时，效果器也是关闭的。

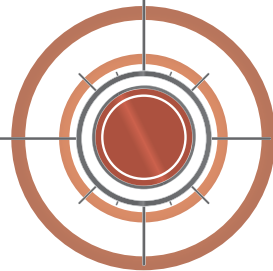



# SANPERA™ II

## 13. 预置2/Effect

在预置模式下，此按钮将选择存储在所选音库（第5项）位置2中的预置。在手动模式下，此按钮将打开/关闭扩音器上所选的效果器。当灯不亮时，效果器也是关闭的。

## 14. 预置3/Delay

在预置模式下，此按钮将选择存储在所选音库（第5项）位置3中的预置。在手动模式下，此按钮将打开/关闭扩音器上所选的延迟功能。当灯不亮时，延迟也是关闭的。

## 15. 预置4/Reverb

在预置模式下，此按钮将选择存储在所选音库（第5项）位置4中的预置。在手动模式下，此按钮将打开/关闭扩音器上所选的混响。当灯不亮时，混响也是关闭的。

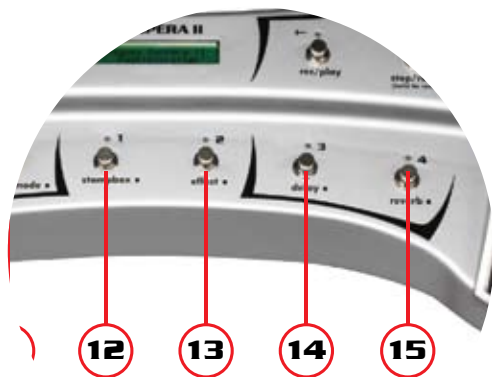

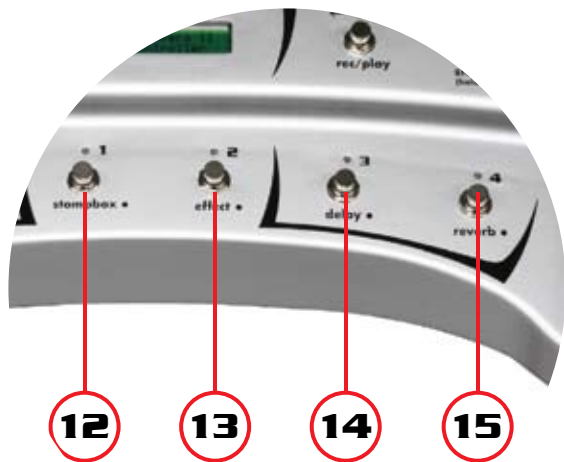

## 校对模式：

偶尔可能需要重新校准您的音量踏板或是显示屏对比度。要进入校对模式，按住按钮15不放。当按下按钮15时，即刻按下按钮12来激活校对模式，然后只需按照显示屏上的指示进行。在校对后，关闭VYPYR®并再次打开以使用新的设置。

**贴士:如果您想调换音量踏板的位置，只需进入校对模式并按照显示屏上的指示进行!**

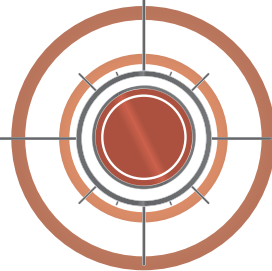



# SANPERA™ II

## 감사의 말씀

**VYPYR®** 앰프용 **Sanpera II** 풋 컨트롤러를 구입해 주셔서 감사합니다. 풋 컨트롤러는 보유하고 계신 **VYPYR**을 보다 쉽고 효과적으로 제어할 수 있는 최상의 제품이 될 것입니다.

## 참고:

*Sanpera™ II*는 *VYPYR®* 앰프에 의해 작동되므로 올바른 작동을 위해서는 *Sanpera*와 함께 제공된 특수 8핀 *MIDI* 케이블을 사용해야 합니다.

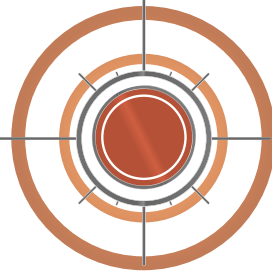



# SANPERA™ II

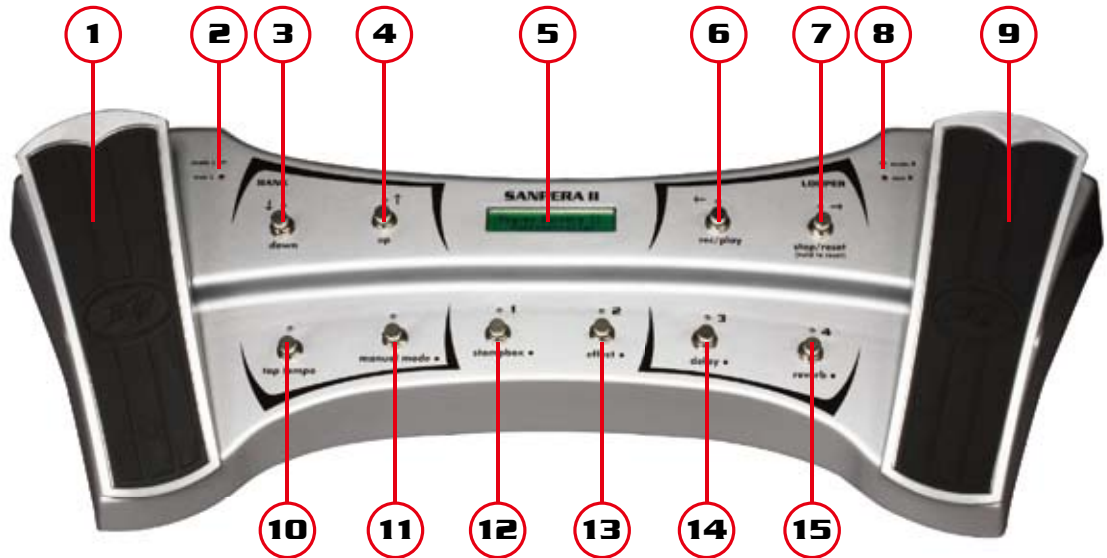

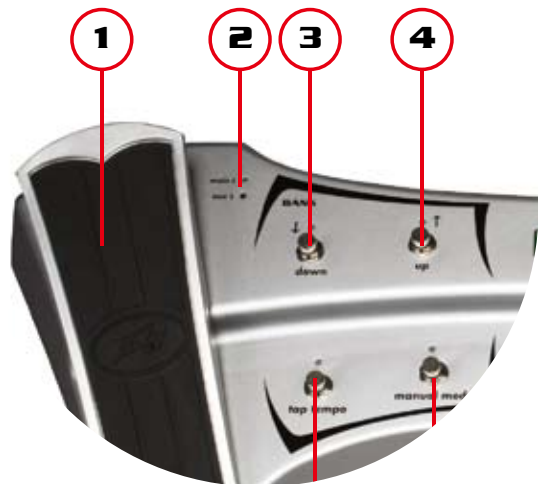

팁: Bank Up 및 Bank Down 버튼을 눌러 빠르게 스크롤할 수 있습니다.

## 1. 익스프레션 페달

이 페달은 앰프의 전체 볼륨을 제어합니다. TUNER MODE로 이동하려면 익스프레션 페달의 발끝 부분을 눌러 내부 스위치를 활성화합니다. TUNER MODE에 있는 동안에는 페달이 앰프의 볼륨을 계속 제어하며, 이 때 튠링 음을 들을지 여부를 선택할 수 있습니다.

참고: CALIBRATION MODE에서 2개의 온보드 익스프레션 페달의 기능을 전환할 수 있습니다.

## 2. Main/AUX 표시 LED

이 LED는 페달이 MAIN MODE 또는 AUX MODE에 있음을 나타냅니다. 모드를 전환하려면 익스프레션 페달의 발끝 부분을 누릅니다. 왼쪽 페달 볼륨/튜너 오른쪽 페달: Wah/피치 시프트

## 3. Bank Down

이 버튼을 눌러 4가지 프리셋 기능이 표시된 BANKS의 목록을 아래로 스크롤할 수 있습니다. 또한 이 버튼은 프리셋의 이름을 지정할 때 문자를 스크롤하는 기능도 합니다.

## 4. Bank Up

위의 항목 3과 동일한 기능을 하지만 반대 방향으로만 스크롤할 수 있습니다.

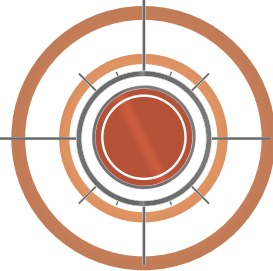



# SANPERA™ II

## 5. 표시 화면

표시 화면에는 현재 선택된 패치와 앰프 모델은 물론 활성화된 이펙트와 활성화 대기 상태에 있는 이펙트가 표시됩니다.

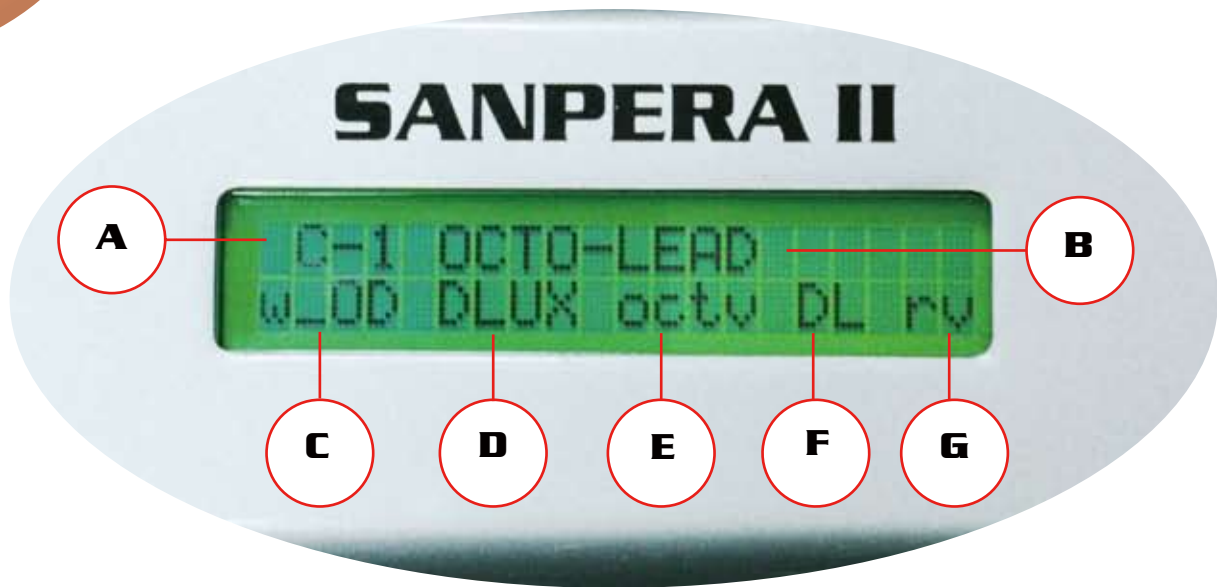

## A. 뱅크 및 프리셋 표시

프리셋은 4개의 뱅크에 저장됩니다. Banks A, B 및 C 1-4는 VYPYR® 앰프 전면에는 있는 프리셋 버튼에 해당합니다. 또한 4개의 뱅크 외에 100개의 뱅크가 추가되어 VYPYR 앰프에서 최대 412개의 특별한 프리셋을 탐색하고 이를 저장할 수 있습니다.

## B. 프리셋 이름

VYPYR 앰프에 선택한 프리셋 이름을 표시합니다. 이름을 변경하려면 PRESET MODE에서 4개의 프리셋 버튼(항목 12-15) 중 하나를 계속 누르기만 하면 됩니다. 문자를 스크롤하려면 버튼 3과 4를 누르고 커서를 프리셋 이름 앞뒤로 이동하려면 버튼 6과 7을 누릅니다. 프리셋을 저장하려면 커서를 항목 A에 두고 버튼 3과 4를 눌러 원하는 뱅크를 선택합니다. 뱅크와 이름을 선택한 후 4개의 프리셋 버튼(항목 12-15) 중 하나를 눌러 해당 위치에 새 프리셋을 저장합니다. 또한 Tap Tempo 버튼(항목 10)을 누르면 저장 내용을 삭제할 수 있습니다.

## C. Stompbox 표시기

VYPYR 앰프의 Stompbox 인코더에서 선택한 stompbox를 표시합니다. 항목이 CAPS로 표시되면 이펙트가 ON, 항목이 소문자로 표시되면 이펙트가 OFF 상태를 나타냅니다. 이펙트는 프리셋을 변경하지 않고도 켜거나 끌 수 있습니다(MANUAL MODE 참조).

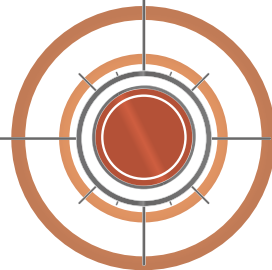



# SANPERA™ II

## D. 앰프 표시기

VYPYR® 앰프의 앰프 인코더에서 선택한 앰프를 표시합니다.

## E. 이펙트 표시기

VYPYR 앰프의 이펙트 인코더에서 선택한 이펙트를 표시합니다. 항목이 CAPS로 표시되면 이펙트가 ON, 항목이 소문자로 표시되면 이펙트가 OFF 상태임을 나타냅니다. 이펙트는 프리셋을 변경하지 않고도 켜거나 끌 수 있습니다(MANUAL MODE 참조).

## F. 지연 표시기

이 화면에는 지연 이펙트의 상태가 표시됩니다. 대문자 "DL"로 표시되면 이펙트가 ON; 소문자 "dl"로 표시되면 이펙트가 OFF 상태임을 나타냅니다. 이펙트는 프리셋을 변경하지 않고도 켜거나 끌 수 있습니다(MANUAL MODE 참조).

## G. 리버브 표시기

이 화면에는 리버브 이펙트의 상태가 표시됩니다. 대문자 "RV"로 표시되면 이펙트가 ON; 소문자 "rv"로 표시되면 이펙트가 OFF 상태임을 나타냅니다. 이펙트는 프리셋을 변경하지 않고도 켜거나 끌 수 있습니다(MANUAL MODE 참조).



# SANPERA II

**A**



**B**

**C**

**D**

**E**

**F**

**G**

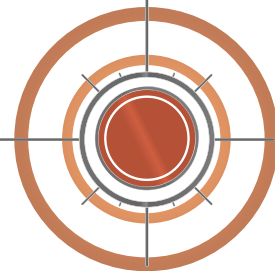



# SANPERA™ II

## LOOPER 제어

### 6. 레코딩/재생

매우 재미있는 이 기능은 자주 사용하시게 될 것입니다! 재생용 루프를 레코딩하려면 간단히 재생만 하면 됩니다. 재생을 위해 루프를 START 할 때 이 버튼을 누르면 앰프가 루프를 레코딩하기 시작합니다. 레코딩을 STOP할 경우 이 버튼을 다시 누르면 루퍼가 레코딩을 중지하고 자동으로 재생이 시작됩니다.

### 7. Stop/Reset

재생 중인 루프를 STOP하려면 이 버튼을 누릅니다. 현재 저장되어 있는 루프(버튼 6을 눌러 레코딩)를 지우려면 이 버튼을 3초간 계속 누릅니다.

### 8. Main/AUX 표시 LED

이 LED는 페달이 MAIN MODE에 있는지, AUX MODE에 있는지를 표시합니다. 익스프레션 페달의 발끝 부분을 눌러 모드를 전환합니다. 기본 Main은 Wah, Aux는 피치 시프트를 표시합니다.

### 9. 익스프레션 페달

이 페달이 활성화된 경우 범용 wah를 제어합니다. Wah를 활성화하려면 풋 스위치의 끝 부분을 누릅니다. 앰프에서 피치 시프트를 선택할 경우 이 페달은 신호의 음 높이를 제어합니다.

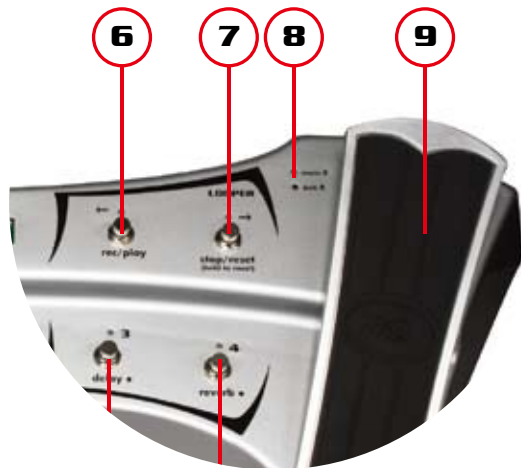

팁: 루프를 레코딩한 후 앰프 프리셋을 변경하는 동시에 완전히 다른 사운드를 연주할 수 있습니다!

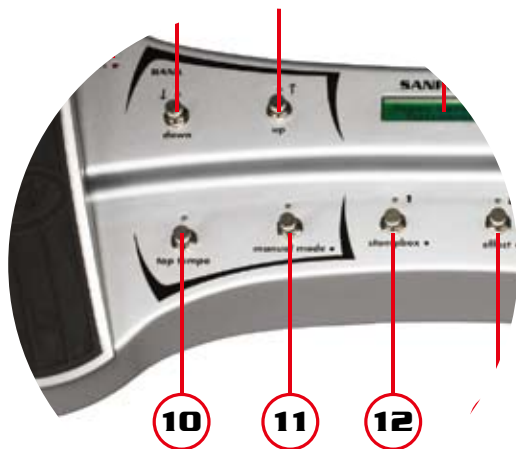

## 10. Tap Tempo

이 버튼을 눌러 지연 속도를 설정할 수 있습니다. 지연 이펙트가 들리지 않을 경우에는 이 기능이 꺼져 있거나 활성화 상태일 수 있습니다. 버튼 위에 있는 LED는 현재 지연 속도를 나타냅니다.

## 11. Manual Mode

이 버튼을 누르면 버튼 12-15를 사용하는 개별 이펙트를 켜거나 끌 수 있습니다. 이를 통해 선택한 BANK에 있는 4개의 프리셋을 사용하거나 개별 이펙트를 켜거나 끌 수 있습니다. 이 버튼 위에 있는 LED와 버튼 12-15 위에 있는 LED가 적색일 경우 현재 PRESET MODE에 있음을 나타냅니다. PRESET MODE에서 선택한 बैं크(버튼 12-15 위에 4개의 숫자(1-4)로 표시)에 있는 4개의 프리셋 중 하나를 선택할 수 있습니다. 버튼 11 및 버튼 12-15 위에 있는 LED가 녹색일 경우에는 현재 MANUAL MODE에 있음을 나타내며 버튼 12-15 아래에 있는 라벨에 표시된 개별 이펙트를 수동으로 켜거나 끌 수 있습니다.

## 12. 프리셋 1/Stompbox

PRESET MODE에서 이 버튼을 누르면 선택한 बैं크(항목 5)의 위치 1에 저장된 프리셋이 선택됩니다. MANUAL MODE에서 이 버튼을 누르면 앰프에서 선택한 Stompbox를 켜거나 끌 수 있습니다. LED가 꺼지면 이펙트도 꺼집니다.

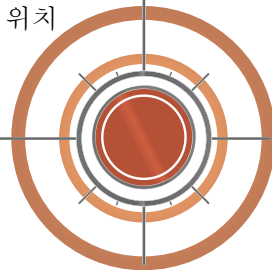



# SANPERA™ II

## 13. 프리셋 2/Effect

PRESET MODE에서 이 버튼을 누르면 선택한 बैं크(항목 5)의 위치 2에 저장된 프리셋이 선택됩니다. MANUAL MODE에서 이 버튼을 누르면 앰프에서 선택한 이펙트를 켜거나 끌 수 있습니다. LED가 꺼지면 이펙트도 꺼집니다.

## 14. 프리셋 3/Delay

PRESET MODE에서 이 버튼을 누르면 선택한 बैं크(항목 5)의 위치 3에 저장된 프리셋이 선택됩니다. MANUAL MODE에서 이 버튼을 누르면 앰프에서 선택한 지연 기능을 켜거나 끌 수 있습니다. LED가 꺼지면 지연 기능도 꺼집니다.

## 15. 프리셋 4/Reverb

PRESET MODE에서 이 버튼을 누르면 선택한 बैं크(항목 5)의 위치 4에 저장된 프리셋이 선택됩니다. MANUAL MODE에서 이 버튼을 누르면 앰프에서 선택한 리버브를 켜거나 끌 수 있습니다. LED가 꺼지면 리버브 기능도 꺼집니다.

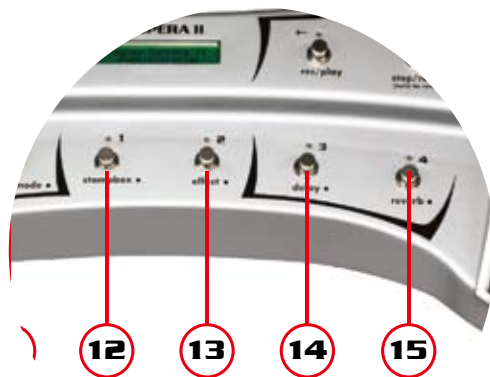

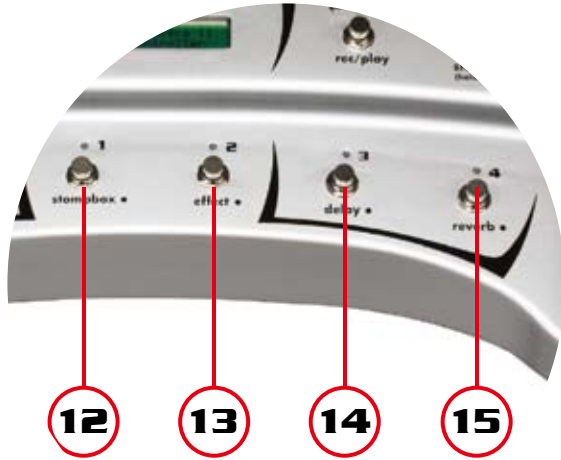

## CALIBRATION MODE:

경우에 따라 익스프레션 페달 또는 LCD 대비를 다시 보정해야 할 수 있습니다. 보정 모드로 이동하려면 버튼 15를 누르고 있습니다. 보정 모드를 활성화하려면 버튼 15를 누른 상태에서 버튼 12를 즉시 누른 다음 화면에 있는 지침을 따릅니다. 보정을 완료한 후 VYPYR®을 껐다가 다시 켜면 변경된 설정 내용이 적용됩니다.

팁: 익스프레션 페달의 위치를 변경할 경우에는 보정 모드로 이동한 다음 화면에 있는 지침을 따르기만 하면 됩니다!

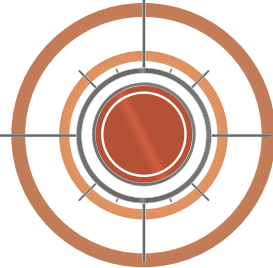



# SANPERA™ II

## PEAVEY ELECTRONICS CORPORATION LIMITED WARRANTY

Effective Date: 11/01/2011

### What This Warranty Covers

Your Peavey Warranty covers defects in material and workmanship in Peavey products purchased and serviced in the U.S.A. and Canada.

### What This Warranty Does Not Cover

The Warranty does not cover: (1) damage caused by accident, misuse, abuse, improper installation or operation, rental, product modification or neglect; (2) damage occurring during shipment; (3) damage caused by repair or service performed by persons not authorized by Peavey; (4) products on which the serial number has been altered, defaced or removed; (5) products not purchased from an Authorized Peavey Dealer.

### Who This Warranty Protects

This Warranty protects only the original purchaser of the product.

### How Long This Warranty Lasts

The Warranty begins on the date of purchase by the original retail purchaser. The duration of the Warranty is as follows:

Product Category	Duration
Guitars/Basses, Amplifiers, Preamplifiers, Mixers, Electronic Crossovers and Equalizers	2 years *(+ 3 years)
Drums	2 years *(+ 1 year)
Enclosures	3 years *(+ 2 years)
Digital Effect Devices and Keyboards and MIDI Controllers	1 years *(+ 1 year)
Microphones	2 years
Speaker Components (incl. Speakers, Baskets, Drivers, Diaphragm Replacement Kits and Passive Crossovers)	1 year
Tubes and Meters	90 Days
Cables	Limited Lifetime
AmpKit Link, Xport, Rockmaster Series, Strum'n Fun, RetroFire, GT & BT Series Amps	1 year
Marvel Jr. Guitar	90 Days

[\* Denotes additional Warranty period applicable if optional Warranty Registration Card is completed and returned to Peavey by original retail purchaser within 90 days of purchase.]

### What Peavey Will Do

We will repair or replace (at Peavey's discretion) products covered by Warranty at no charge for labor or materials. If the product or component must be shipped to Peavey for Warranty service, the consumer must pay initial shipping charges. If the repairs are covered by Warranty, Peavey will pay the return shipping charges.

### How To Get Warranty Service

(1) Take the defective item and your sales receipt or other proof of date of purchase to your Authorized Peavey Dealer or Authorized Peavey Service Center.

OR

(2) Ship the defective item, prepaid, to Peavey Electronics Corporation, International Service Center, 412 Highway 11 & 80 East, Meridian, MS 39301. Include a detailed description of the problem, together with a copy of your sales receipt or other proof of date of purchase as evidence of Warranty coverage. Also provide a complete return address.

### Limitation of Implied Warranties

ANY IMPLIED WARRANTIES, INCLUDING WARRANTIES OF MERCHANTABILITY AND FITNESS FOR A PARTICULAR PURPOSE, ARE LIMITED IN DURATION TO THE LENGTH OF THIS WARRANTY.

Some states do not allow limitations on how long an implied Warranty lasts, so the above limitation may not apply to you.

### Exclusions of Damages

PEAVEY'S LIABILITY FOR ANY DEFECTIVE PRODUCT IS LIMITED TO THE REPAIR OR REPLACEMENT OF THE PRODUCT, AT PEAVEY'S OPTION. IF WE ELECT TO REPLACE THE PRODUCT, THE REPLACEMENT MAY BE A RECONDITIONED UNIT. PEAVEY SHALL NOT BE LIABLE FOR DAMAGES BASED ON INCONVENIENCE, LOSS OF USE, LOST PROFITS, LOST SAVINGS, DAMAGE TO ANY OTHER EQUIPMENT OR OTHER ITEMS AT THE SITE OF USE, OR ANY OTHER DAMAGES WHETHER INCIDENTAL, CONSEQUENTIAL OR OTHERWISE, EVEN IF PEAVEY HAS BEEN ADVISED OF THE POSSIBILITY OF SUCH DAMAGES.

Some states do not allow the exclusion or limitation of incidental or consequential damages, so the above limitation may not apply to you.

This Warranty gives you specific legal rights, and you may also have other rights which vary from state to state.

If you have any questions about this Warranty or services received or if you need assistance in locating an Authorized Service Center, please contact the Peavey International Service Center at (601) 483-5365.

*Features and specifications are subject to change without notice.*

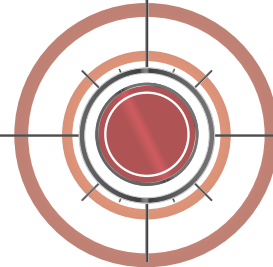



Peavey Electronics Corporation • 5022 Hartley Peavey Drive • Meridian, MS 39305  
Phone: (601) 483-5365 • Fax: (601) 486-1278 • [www.peavey.com](http://www.peavey.com)

